



저작자표시-비영리-변경금지 2.0 대한민국

이용자는 아래의 조건을 따르는 경우에 한하여 자유롭게

- 이 저작물을 복제, 배포, 전송, 전시, 공연 및 방송할 수 있습니다.

다음과 같은 조건을 따라야 합니다:



저작자표시. 귀하는 원저작자를 표시하여야 합니다.



비영리. 귀하는 이 저작물을 영리 목적으로 이용할 수 없습니다.



변경금지. 귀하는 이 저작물을 개작, 변형 또는 가공할 수 없습니다.

- 귀하는, 이 저작물의 재이용이나 배포의 경우, 이 저작물에 적용된 이용허락조건을 명확하게 나타내어야 합니다.
- 저작권자로부터 별도의 허가를 받으면 이러한 조건들은 적용되지 않습니다.

저작권법에 따른 이용자의 권리는 위의 내용에 의하여 영향을 받지 않습니다.

이것은 [이용허락규약\(Legal Code\)](#)을 이해하기 쉽게 요약한 것입니다.

[Disclaimer](#)

이 재 선 교수지도
석사학위 청구논문

도시 이미지를 이용한
텍스타일 디자인 연구

- 침구류 패턴을 중심으로 -

2012

성신여자대학교 대학원

공예학과

김 지 수

도시 이미지를 이용한 텍스타일 디자인 연구

- 침구류 패턴을 중심으로 -

이 재 선 교수지도

이 논문을 석사학위 논문으로 제출함

2011년 11월

성신여자대학교 대학원

공 예 학 과

김 지 수

인 준 서

김지수의 석사학위 논문으로 인준함.

심사위원 _____ (인)

심사위원 _____ (인)

심사위원 _____ (인)

성신여자대학교 대학원

논문 개요

안락함과 편안함에 대한 추구는 인간의 본능적 욕구이다. 이러한 인간의 욕구는 현대의 복잡한 사회구조에서 인간의 신체적·정신적 안정감을 더욱 필요로 한다. 이렇듯 복잡한 현대 사회에서 인간에게 최상의 편안함을 주는 것은 바로 수면이며, 이를 취하는 공간인 침실은 매우 중요한 공간 이라고 생각한다.

인생의 1/3은 수면 시간이다. 신생아 때는 젖을 먹는 시간 외에 대부분의 시간을 잠자면서 보내지만 성장과 노화에 따라 수면 시간은 점차 감소하여, 성인은 하루 약 6~8시간 정도를 수면으로 보내게 된다.

수면을 충분히 취하게 되면 건강은 물론 체중 조절에도 긍정적인 영향을 미치며, 기억력과 피부도 좋아진다는 연구 결과들이 나오고 있다. 이렇듯 수면의 중요성은 수많은 연구 결과에서도 증명된 바 있어 더 이상 그 가치의 중요성을 논할 필요가 없을 정도다.

그러나 현대인들은 다양한 업무와 과도한 스트레스로 인해 수면 부족과 더 나아가 불면증까지 초래되고 있다. 이를 해소하기 위해서는 현대인들의 기호를 반영한 디자인을 창출하여 침실 공간에 변화를 주어야한다.

따라서 본인은 침실 공간을 현대의 트렌드에 맞추어 새로운 디자인 방향을 제시하고, 이를 제품화하여 개성을 표현함과 동시에 편안함과 안락함 즉 휴식을 줄 수 있는 침실 공간을 창출 할 수 있는 디자인이 필요하다고 본다.

또한 빠르게 변화하는 경제 성장과 정보화로 현대인들은 물질적으로

다양함을 접하고, 경제적으로 여유를 갖게 되었다.

이에 본 연구는 휴식을 취하는 침실에 도시의 풍경을 응용한 패턴으로 디자인을 개발하여, 침실의 안락함과 편안함을 원하는 현대인들의 기호를 만족 시킬 수 있는 트렌드를 반영한 디자인을 창출하고자 한다. 또한 디지털 작업을 통하여 상업화와 소비자의 접근성을 높이고자 하였다.

그리하여 침구류 텍스타일 디자인에 새로운 방향을 제안하고 상품화하고자 한다.

목 차

논문개요

I. 서론	1
1. 연구 목적	1
2. 연구 내용 및 방법	3
II. 본론	5
1. 이론적 배경	5
1) 도시의 상징적 의미	5
2) 도시 이미지와 패턴 디자인의 방향	12
3) 침구류 텍스타일 디자인	16
2. TREND의 분석 및 전망	18
3. 작품 제작 및 분석	37
III. 결론	73

참 고 문 헌

ABSTRACT

작 품 목 차

[작품1] ANGIRO 2011	42
[작품2] MATINE 2011	47
[작품3] PILICS 2011	52
[작품4] TO-TO 2011	57
[작품5] ANDRY 2011	62
[작품6] MAZZORY 2011	67
[작품7] HOWARD 2011	72

도판 목 차

<도판1> 직교형 가로망	5
<도판2> 방사형 가로망	5
<도판3> 직교방사형 가로망	5
<도판4> 지형형 가로망	6
<도판5> 불규칙형 가로망	6
<도판6> 환상방사형 혼합형 가로망	6
<도판7> 방향 불규칙 혼합형 가로망	6
<도판8> 에펠탑	8
<도판9> 자유의 여신상	8
<도판10> 아파트 단지	12
<도판11> 건물 창문 1	12
<도판12> 도시의 야경 1	13
<도판13> 도시의 야경 2	14
<도판14> 모던한 가구	18

<도판15> 의자 1	18
<도판16> 의자 2	19
<도판17> 칼라 맵 1	19
<도판18> 벽장	20
<도판19> 돌멩이와 소제	20
<도판20> 런넨	21
<도판21> 나무배와 조명	21
<도판22> 칼라 맵 2	21
<도판23> 와인	22
<도판24> 상공에서 바라 본 산과 하늘	23
<도판25> 얼음과 물	24
<도판26> 꽃의 단면	25
<도판27> 모던한 소파	26
<도판28> 장식품 향아리	26
<도판29> 칼라 맵 3	27
<도판30> 해변 풍경	27

<도판31> 도예품	27
<도판32> 장식장	28
<도판33> 타일	28
<도판34> 원석과 린넨	28
<도판35> 원석	29
<도판36> 암석	30
<도판37> 광물 1	31
<도판38> 광물 2	32
<도판39> 광물 3	33
<도판40> 광물 4	34
<도판41> 화산 연기	35
<도판42> 건물 창문 2	38
<도판43> 빌딩	38
<도판44> 건물 창문 3	43
<도판45> 건물 창문 4	43
<도판46> 건물 창문 5	44

<도판47> 건물 창문 6	44
<도판48> 아파트 창문 1	53
<도판49> 아파트 창문 2	53
<도판50> 한강 대교 야경	58
<도판51> 한강 유원지 야경	58
<도판52> 밤의 도로 위 불빛	63
<도판53> 터널 속 이미지	63
<도판54> 루미나리에 야경	68

I. 서론

1. 연구 목적

차가운 철근과 유리로 구성된 외벽과 복잡하게 엉켜있는 고층 건물들의 도시 풍경은 현대인에게 심리적으로 복잡하고 혼돈된 상태를 만든다. 이러한 환경 속에서 현대인들은 휴식하는 공간인 침실에서 심리적으로 편안함과 안정감을 느낀다.

현대 사회 속 주거공간에서 침실은 단순히 수면을 취하는 공간으로 한정지으려는 것에서 벗어나 휴식 공간으로써 중요한 의미를 가진다.

또한, 문화 수준의 향상과 함께 디자인의 다양성은 침실의 실용적인 측면뿐만 아니라, 시각적·장식적 요소로 변화되고 있다.

이러한 변화에 휴식공간인 침실은 현대인들이 원하는 칼라와 디자인의 연구를 위하여 침구에 관한 사회·문화 현상 및 트렌드를 분석해야만 한다. 또한, 수면에 편안함과 안락함을 주는 적합한 디자인의 개발이 선행 되어져야 한다.

따라서 침구류 패브릭의 트렌드와 칼라를 분석하고 고찰하여 이를 토대로 상품화 하는 것은 중요한 의미를 가진다.

본 논문에서는 휴식을 취하는 침구의 텍스타일 디자인에 도시의 낮과 밤의 풍경을 재구성 하였다. 또한 2011/12 S/S 트렌드에서 보여지는 자연적(natural)인 느낌의 칼라와 도시의 풍경에서 보여 지는 모티브들

이 서로 섞이면서 도시와 자연이 통합된 모습을 표현하고자 하였다.

이로써, 침실 공간에 감각적인 디자인을 접목시켜 침구의 디자인적 가치를 높이고, 휴식 공간으로써 활력을 불어 넣고자 하는데 그 목적이 있다.

2. 연구 내용 및 방법

논문의 연구 내용은 낮과 밤의 도시 풍경을 표현 하고자 하였다. 낮의 도시에서는 수많은 창문으로 이루어진 고층 건물에 하늘이 비치는 풍경을 패턴화 하였으며, 작은 구성 요소들이 모여 하나의 큰 덩어리처럼 보여 지는 디자인으로 재구성 하였다.

또한 밤의 도시에서는 도심을 가로지르는 한강 위 대교들 사이로 보이는 자동차들의 뒤엉킨 불빛들을 응용하였으며, 불빛의 퍼져나가는 선들은 서로 교차되어 보여 지며, 복잡하게 엉킨 현대 사회의 모습을 나타내고자 하였다.

도시의 풍경을 재구성하여 얻은 형태들을 2011/2012 트렌드와 접목시켜 자연적인 느낌의 칼라와 함께 기하학적 모티브로 패턴화 하였으며, 휴식을 취하는 공간으로서 새로운 침구 환경을 제시하고자 하였다.

작품의 연구 방법은 도시의 이미지에서 영감을 얻어 모티브화된 이미지를 Adobe Photoshop CS 7 그래픽 프로그램을 통해 원단에 적합한 CAD¹⁾ 작업을 하였다.

CAD로 작업된 디자인은 크게 두 가지로 프린트 직물과 선염 직물로 제작하였다. 프린트 직물은 평판 스크린 날염으로 제작하였으며, 선염 직물은 자카드(Jacquard) 원단을 개발하기 위해 여러 번의 시직을 거쳐 직물을 완성하였다.

원단이 제작 된 후, 도시 이미지에 적합한 침구 스타일을 디자인하였

1) CAD - Computer Aided Design의 약어로서 사전적 의미로는 '컴퓨터의 도움으로 디자인 작업을 행하는 것' 이다.

으며 패턴, 봉제 등의 제작 공정을 거쳐 침구 제품으로 상품화 하였다.

이로써 디지털 디자인 작업을 통해 현대 감각에 맞는 새로운 패턴 디자인을 개발하고, 상품화하여 현대인들의 욕구를 충족시킬 수 있는 제품을 만들고자 하였다.

II. 본 론

1. 이론적 배경

1) 도시의 상징적 의미

도시의 정의 및 형태

도시(都市)의 사전적 정의는 일정한 지역의 정치·경제·문화의 중심이 되는, 사람이 많이 사는 지역으로, 사람이 많이 살고 집과 건물이 많으며, 정부의 기관과 사업체가 많고, 학교·병원·오락시설 등의 문화시설이 집중되어 있는 지역으로 정의되어 지고 있다. 2) 앞에 정의한 바와 같이 도시는 지역 중에서도 인구의 밀도가 높고, 수많은 건물들로 구조적이고 복잡하게 이루어진 지역이라고 말할 수 있다.

도시의 형태(形態)는 건물의 밀도와 높이로 구분되는 입면 형태와 가로망 구조에 따라 구분되는 평면 형태로 구분할 수 있다.

입면 형태는 도시를 수직으로 자른 것처럼 가장한 것으로 스카이라인³⁾으로 나타낸다.

평면 형태는 가로망의 구조에 따라 구분되며 기본적으로 규칙형, 불규칙형, 혼합형으로 나누어진다.

먼저, 규칙형은 주로 계획적으로 건설된 도시로 직교(격자)형, 방사형, 직교방사형으로 세분된다.

2) 표준국어대사전 (국립국어원)

3) 스카이라인 (sky line) - 하늘과 맞닿은 것처럼 보이는, 산이나 건물 따위의 윤각선.

< 규칙형의 도시 평면도 >



<도판1> 직교 형 가로망

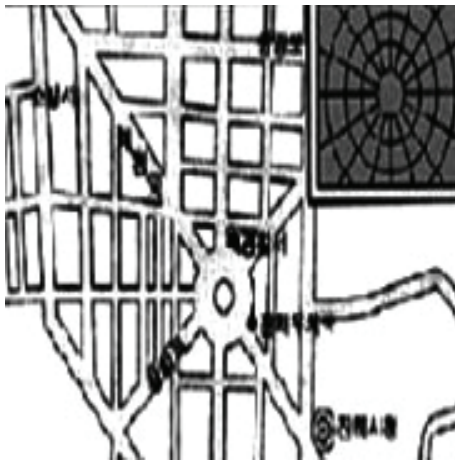

<도판2> 방사 형 가로망



<도판3> 직교방사 형 가로망

불규칙 형은 가로가 불규칙하여 일정한 패턴이 없는 형태이다. 주로 자연 발생적인 취락이 발달한 도시에서 많이 나타난다.

< 불규칙형의 도시 평면도 >



<도판4> 지형형(地形型) 가로망



<도판5> 불규칙 형 가로망

또한 혼합형은 규칙 형과 불규칙 형이 둘 이상 혼합된 상태를 의미한다. 실제로는 세 가지 형태들 가운데 한 가지 형태만을 갖는 도시는 거의 없다.⁴⁾

4) 권용우, 변병설 『도시』 (아지복스, 2011) p.12

< 혼합형의 도시 평면도 >

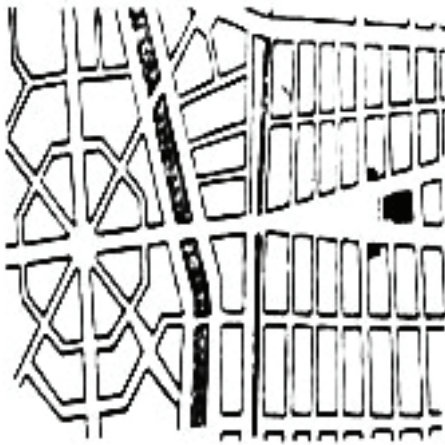

<도판6> 환상방사형 혼합형 가로망

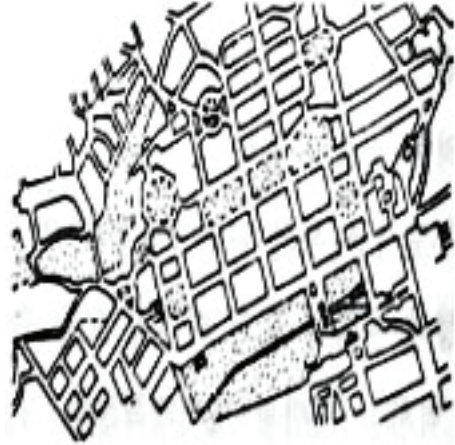

<도판7> 방향 불 규칙 혼합형 가로망

이처럼 도시는 단순히 어느 한 모습이 아닌 다양하고 규칙적인 형태와 불규칙적인 형태가 복합적으로 구성 되어 있다.

도시는 새로운 것들을 창조해 내는 공간 이며, 언제나 변화하는 형태를 가지고 있다. 이처럼 도시는 새로운 가치와 이념을 일으키고 새로운 기술과 발명을 전파·확산 시키는 변화의 중심지로 기능을 해 왔다.⁵⁾

도시의 상징적 이미지

도시의 상징적(symbolic) 이미지는 개인의 특정한 상황이 주는 개인적 체험이나 바라보는 시점(視點)에 따라 결정된다고 할 수 있다. 이처럼 여러 가지 개인적 시점에 따라서 도시 안의 사람들로부터 도시 주체와 관계없는 일부 구성 요소가 전체를 의미하게 만든다.

예를 들어 건물이나 풍경 등 그 지역을 대표하는 특별한 장소를 제시

5) 권용우, 변병설 『도시』 (아지복스, 2011) p.8

하더라도 그 이미지는 도시를 상징 할 수 있다.⁶⁾

도시는 건축물, 자연환경, 역사, 문화 등 복합적인 요소가 결합한 사람들의 공간이다. 따라서 이를 하나의 상징적 이미지로 형상화한다는 것은 쉽지 않다.

그런데 우리가 여행을 하다보면 도시를 대표하는 특징적인 건축물이나 동상을 통해서 그 도시의 이미지를 형상화하곤 한다.

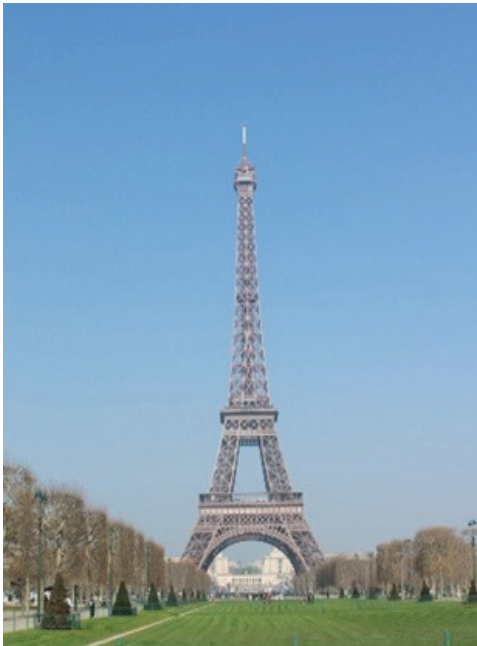

<도판8>



<도판9>

에펠탑과 루브르 박물관을 보면서 프랑스 파리를 떠올리게 된다. 자유의 여신상과 맨하탄 거리를 통해 뉴욕을 느낀다. 런던브리지와 국회의사당을 통해서 영국이 떠올리고, 두 팔을 벌리고 언덕위에 우뚝 서있

6) 맬컴 마일스 『미술,공간,도시』 (학고재, 2000) p.41

는 예수 상을 통해서 브라질의 리우를 느낀다. 이러한 건축물이나 동상이 바로 그 도시의 상징으로 작용한 것이다.

또한 미국의 실리콘벨리, 대만의 신추, 일본의 기푸, 프랑스의 소피아 안티폴리스, 한국의 기흥은 세계적인 반도체회사가 소재해있는 반도체 도시로 유명하다. 이들 도시에서는 반도체 산업이 바로 도시의 상징이다. 한편 이탈리아 남부의 인구 8천명의 소도시인 San Cesario도시는 루미나리에(luminarie)축제를 통해 세계적으로 알려져 있다.

인구 43만의 소도시인 영국의 에딘 버러시는 에딘 버러 축제를 통해서 알려졌고, 프랑스 낭시는 연극제를 통해 성공적인 도시이미지를 형성하고 있다. 이러한 도시에서는 축제가 도시의 상징인 것이다.

이렇듯 개별 도시의 발전 전략 중에서 가장 특화되고 알려진 것이 그 도시를 상징화하면서 도시이미지를 만들어 낸다. 이러한 상징은 아무 도시에서나 흔히 볼 수 있는 것이 아니다. 다른 도시에서는 도저히 볼 수 없는, 반드시 그 곳에서만 볼 수 있는 특별한 것이다.

반면, 벤야민⁷⁾에 의하면 유동적 이미지, 돌발적인 깨달음의 순간과 도시라는 복합적이고 변화하는 사회적 모체에서 발견된 파편만이 도시 경험과 특성에 대한 통찰을 수집 할 수 있다.⁸⁾고 말하고 있다. 이는 즉 도시 이미지란 여러 개인이 도시의 각 부분을 자신의 경험과 관계를 통해 기억되어 지는 과정이 이루어진다. 그 과정 속에서 도시 전체를 하나의 이미지로 정형화 한 것이라고 정의 할 수 있다.

이처럼 도시 이미지는 여러 형태의 건물들이 붙어 있는 풍경이나 도시 전체의 특성 있는 스카이라인을 표현하는 것만으로도 도시를 상징할

7) 발터 벤야민 (Walter Benjamin) - 철학자, 평론가

8) 그램 길로크 『발터 벤야민과 메트로 폴리스』 (2005, 효형) p.48

수 있는 이미지가 된다.

도시 이미지는 관찰자가 주변 환경과의 사이에서 생겨난 상호 작용의 산물이다. 즉 공간에 대한 반응이 형태로 표출 된다.⁹⁾ 따라서 도시를 상징하는 이미지는 주체가 원하는 시점의 변화에 따라서 다양한 이미지로 제시 될 수 있다.

9) 우준형 『도시 이미지 속의 공공 공간 계획에 관한 연구』 (홍익대학교 대학원 석사논문, 2008) p.9

2) 도시 이미지와 패턴 디자인 방향

현대인에게 낮의 도시 공간은 수많은 사람들이 모여 끊임없이 변화시키고 무엇인가를 창조해 나아가는 곳이다.

하지만 시시각각 빠르게 변해가는 도시의 현상들에 비해 현대인의 일상은 기계처럼 반복적이다. 이러한 생활을 통해 그 도시에 사는 현대인들은 무미건조하면서도 강압적인 위압감을 느끼게 한다.

이렇듯 바쁘고 빠르게 변해가는 도시의 낮 풍경을 보게 되면 단조로운 건물의 외곽과 그 속에서 비추어지는 형태들은 마치 단순한 모티브의 반복, 구조적인 덩어리들의 모습, 직선적인 느낌을 받는다.

단조로운 낮의 풍경과 달리 모든 것이 어둠으로 변하는 밤이 되면 도시에는 숨어있던 조명들과 불빛들이 켜진다.

야경이 뿜어내는 많은 조명들의 불빛은 낮에 느꼈던 단조롭고 규칙적인 외관의 모습과는 매우 다른 느낌을 준다. 빛이 뿜어져 나가는 모습은 원의 형태가 겹쳐진 것처럼 보인다..

한강 위의 대교들 사이로 보이는 자동차들의 뒤엉킨 불빛들은 서로 겹쳐진 교차로의 풍경들이 있다. 그것은 복잡한 불빛의 불규칙적으로 뒤엉킨 형태로 보여 진다.

이러한 풍경들은 현대 사회에서 현대인들이 서로 의지하면서 지치고 복잡한 현실 속에서 살아가는 모습을 떠올리게 한다. 따라서 도시의 낮과 밤의 풍경은 같은 장소와 같은 시점이라 하여도 서로 다른 공간의 이미지와 감정을 느끼게 한다.

이에 본 연구자는 상징적 이미지를 바라보는 다양한 시점 중에서 도

시의 낮과 밤이라는 기준을 잡았다. 그리하여 그 시점에서 보이는 도시의 형태와 풍경들의 이미지를 응용하여 새로운 텍스타일 디자인에 접목시켰다.

도시의 낮

낮의 도시 풍경은 현대인들에게 빠르게 돌아가는 현실 속의 답답함에 도심 속 위를 올려다보면 가장 먼저 보이는 것은 고층 건물과 다닥다닥 붙어서 일률적으로 나열되어져 있는 아파트 단지들 이다.



<도판10>



<도판11>

이 풍경에서 낮 시간 동안의 파란하늘과 구름, 햇빛이 고층 건물의 수많은 창문에 비치는 형상을 보면서 영감을 받았다.

<도판10>같은 모티브들이 모여 하나의 큰 덩어리처럼 보여 지는 형태는 도시의 정형화되고 일률적인 현대 사회의 모습으로 보여 진다.

또한 <도판11>의 높고 복잡한 도심 속 고층 건물과 메탈로 구성된

차가운 고층 건물의 외벽은 차갑게 느껴진다.

이러한 높은 건물들이 겹겹이 세워져 있는 모습에서 웅장하면서도 위압감을 주는 현대의 답답한 모습을 비춰볼 수 있다.

이러한 풍경들은 선명한 선과 같은 형태가 반복적인 모티브로 단순화되어 보여 진다. 낮의 풍경에서의 이미지들은 텍스타일 디자인으로 응용 될 때 직선적인 스트라이프로 표현될 수 있다. 또한 일률적이고 반복적인 모티브들은 새로운 배열을 통하여 패턴으로 재해석함으로 텍스타일 디자인으로 응용 할 수 있다.

도시의 밤

밤의 도시 풍경에서는 빛이 사라지고 어둠속에서 도심의 연결고리 역할을 하는 도로와 도로들이 복잡하게 가로지르는 광경이 보여 진다.



<도판12>

그중에서 한강의 긴 대교들 위에는 다리를 따라 이어지는 가로등들의 불빛이 줄을 지어 밝히고 있다. 그 줄 지어 이루어진 불빛들 사이로 보이는 자동차들의 라이트 불빛들의 화려한의 풍경을 볼 수 있다.



<도판13>

이러한 불빛의 곡선으로 이루어진 유기적인 모습을 도시의 밤 풍경에서 모티브를 가지고 왔다.

이것은 반복적인 모티브들을 나열하여 새로운 디자인 이미지로 재구성 하였다. 그리하여 곡선의 형태로 이루어진 밤 풍경은 직선적 선의 형태로 구성되어진 낮 풍경과 다른 느낌을 준다.

3) 침구류 텍스타일 디자인

홈 텍스타일 디자인은 크게 어패럴(Apparel), 퍼니싱(Furnishing), 산업용(Industrial)의 세 분야로 나눌 수 있다.

퍼니싱 분야는 침대커버, 매트리스, 쇼파, 쿠션 등을 침구류 등이 있다. 침구류 산업은 홈 인테리어 텍스타일의 중요한 부분으로서 텍스타일의 물품에 사용되는 전 섬유의 15%가 침구류의 생산에 이용된다.¹⁰⁾

그 중에서도 침실의 분위기를 좌우하는 침구는 침실안의 환경을 휴식의 공간으로 조성 할 수 있는 것 중에 하나이다.

침구는 수면 시간동안 인체에 직접 닿고 늘 사용하므로 소비자의 쾌적함을 주기 위한 다양한 가공 방법과 침구 소재로 면을 선호 하였지만, 최근 인테리어 디자인에 관심이 커지고, 다양한 침구 디자인의 개발로 인해 고가 침구류에서는 면을 제외한 다양한 소재들의 사용이 증가하는 추세이다.¹¹⁾

현 시장에도 면 이외의 섬유로 린넨, 마, 폴리에스테르 등의 다양한 소재들의 제품이 증가하고 있다.

급속한 경제발달은 우리 생활에 많은 변화를 가져왔다. 특히 섬유류 제품의 고급화, 다양화의 요구가 소비자층이 급격히 증가하는 추세이다. 단순한 기능적 용도로만 이용하는 것이 아니라 패턴과 색채로 표현된 디자인을 감상적으로 향유하는 안락한 주거환경과 침실분위기를 추구하고 있다.¹²⁾

10) 장미혜 『소비자 라이프 스타일 고려한 텍스타일 디자인 개발에 관한 연구』 (홍익대학교 대학원 석사학위 논문, 1994) p.17

11) 우신애 『2000년 이후 사회·문화 현상에 따른 디자인 트렌드가 홈 인테리어 패브릭에 미친 영향』 (한양대학교 대학원, 2009) p.5~p.6

침구류 텍스타일 디자인은 어패럴 텍스타일 디자인에 비하여 모티브가 크고 유행 사이클이 긴 편으로 보통 사이클 주기를 6개월 정도로 보는 것이 일반적이다.

평판 스크린 날염에서는 색상 도수 15~18도 정도¹³⁾ 까지 사용가능하며, 무늬가 크고 전체적으로 균일하게 전개되는 패턴 디자인이 많다. 기본적으로 이불의 면적¹⁴⁾이 보이는 부분이 넓기 때문에 크기와 모티브 디자인의 다양한 배열로 패턴을 디자인을 하기가 용이하다.

따라서 텍스타일 디자인 작업은 예술 감각을 토대로 개발하려는 침구에 맞는 세련된 디자인과 더불어 상품성을 높여 소비자의 구매력에 상응하는 디자인 개발에 끊임없는 노력이 필요하다.

12) 노신정 『텍스타일 CAD system의 實用化에 關한 研究』 (대구가톨릭 대학교 패션 纖維 디자인 學科, 2002) p.7

13) (주) 대한 방직, (주) 대안 텍스타일에서 가능함.

14) 이불의 사이즈(size)는 Queen 사이즈를 기본으로, 가로 200cm, 세로 230cm 이다.

2. TREND의 분석 및 전망

2011년 Trend

2011년 트렌드는 넘쳐나는 정보와 빠르게 변화하는 기술의 진화 속에서 인간 스스로 본질을 잊어 간다. 스스로 인간이기 위한 노력으로 과중한 부담에서 벗어나 더 간편한 삶을 만들 수 있는 방식 들을 찾는다. 이러한 흐름 속에 트렌드는 minimalist와 seafarer의 테마를 보여 준다.

Minimalist

인간이 인간은 디자인이 삶의 수준을 얼마나 높여주었는가를 새삼스럽게 알고 싶은 마음에 쓸모 있는 공간에서 아름다운 요소를 탐색한다. 강요된 미니멀리즘의 시기 이후, 이제는 불필요한 아이템이 없는 단정한 공간을 새로 가꾼다.



<도판14>



<도판15>



<도판16> [eames의 의자 같은 아이
큰 피스는 지나치지 않을 정도로 매일같이
예술적인 표현을 발산하는 오브제의
좋은 예이다.

깔끔하고 정돈된 팔레트가 트렌드로
기본 화이트에 뉴트럴과 그레이를 채색
한다.

칼라는 기존 미니멀(Minimal)에서 보여 줬던 차가운 느낌이 사라지고
뉴트럴 칼라 레인지를 바탕으로 부드러우면서 밝은 느낌의 컬러들이 포
인트 컬러로 나타났다. 전체적으로 진한 원색이 아닌 화이트가 가미된
소프트한 칼라들로 한층 밝아진 것을 볼 수 있다.



<도판17>

중간 톤의 칼라들이 풍성해 진 것을 느낄 수 있는데, 톤이 차분하면서도 따뜻한 색상들이 주를 이루면서, 다양한 칼라들을 제안할 수 있고 보여 진다. 그중에서도 레드와 그린, 블루, 골드 레인지의 칼라의 포지션이 늘어나는 것을 보여 주고 있다.

Seafarer

바닷바람이 가볍게 불면서 캔버스 커튼에 소금기를 묻히며 가볍게 애무한다. 폭풍이 지나간 후 해안에서 휩쓸린 아이템은 주변 환경에 맞게 자리를 재배치한다.



<도판18>



<도판19>



<도판20>

<도판21>

광택 나는 나무 탁자위에는 돛대 냅킨을 깔고 보트 후크에는 린넨이 걸려있으며 허리케인의 작은 바람에도 위태로운 양초도 자리를 잡는다.

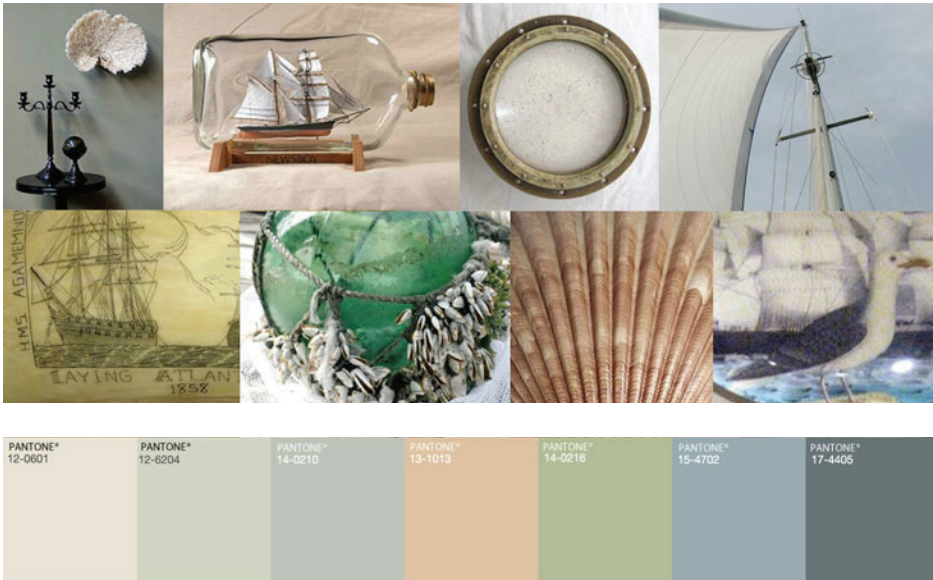

<도판22>

컬러 팔레트는 안개 낀 해안가의 낮을 연상 시키는 리넨과 그레이 블루, 크림 모래 속에 언뜻 보이는 화이트 빛깔이다.

『 2011년도 주요 칼라 레인지 트렌드 』

< RED >

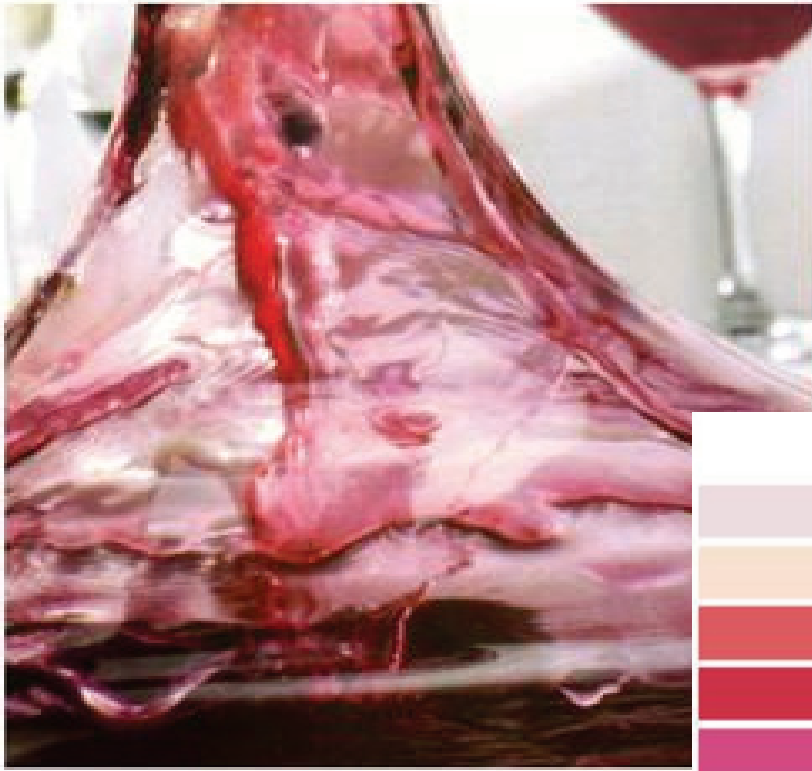

<도판23>

레드 계열에서 마젠타와 레드가 섞여서 이국적인 분위기를 조성하였다. 중간 톤의 코랄과 누드 핑크가 많은 비중을 차지하면서 부드러운 칼라가 특징적으로 나타났다.

화이트가 섞인 레드가 큰 비중의 면적 칼라에 사용이 되고, 톤이 높은 레드가 포인트 칼라로 사용되었다.

< GREEN >

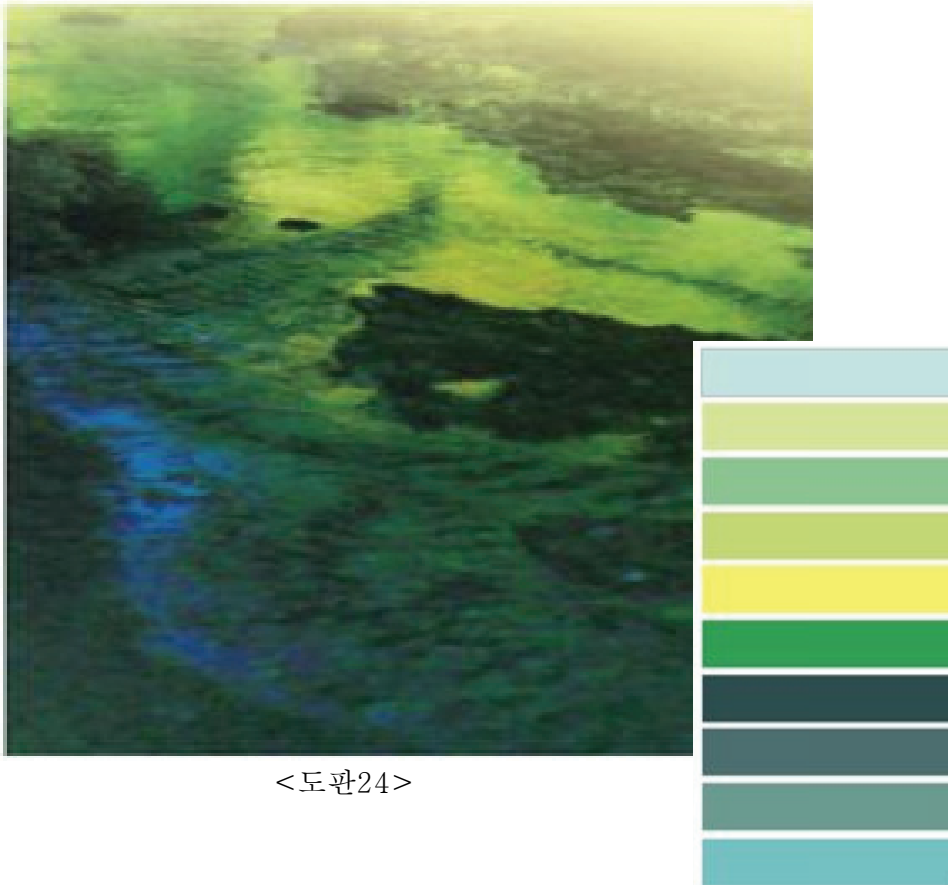

<도판24>

그린 계열에서는 도시를 살려주는 인조적이고 합성된 듯 보이는 칼라가 제시되었다. 자연적인 느낌과 도시적 감성의 칼라들이 서로 섞이고 어울 어지면서, 정돈된 쉬크함이 느껴진다.

자연의 그린과 그레이쉬한 칼라가 섞인 차분한 그린 계열의 무드가 연출 된다. 엘로우와 민트는 인공적인 느낌으로 포인트 칼라로 제시되면서 새로운 자연의 느낌을 준다.

< BLUE >

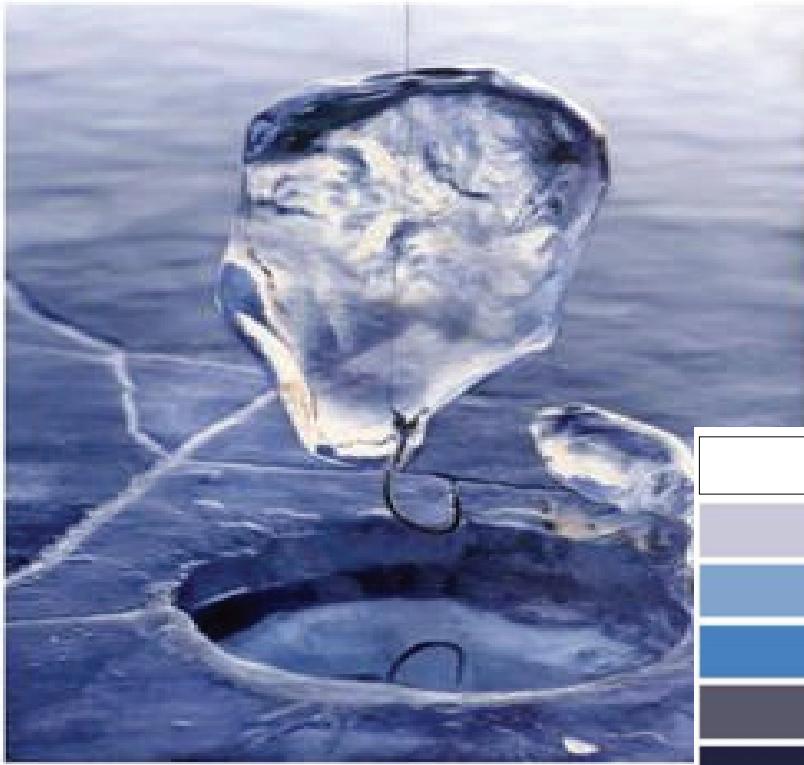

<도판25>

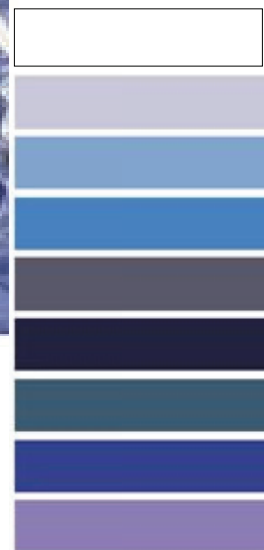

블루 계열에서는 빛이 투영된 물의 색과 깊이에 따라 달라지는 물속의 칼라에서 영감을 받았다. 다른 색상에 영향을 주면서 진한 인디고에서 창백한 아이시 블루까지 확장되었다.

인테리어에서 빛에 비친 신비하고 환상적인 공간을 나타내는 칼라로 사용되면서, 단독 색상이 아닌 다양한 칼라 감을 보여준다.

< Gold >

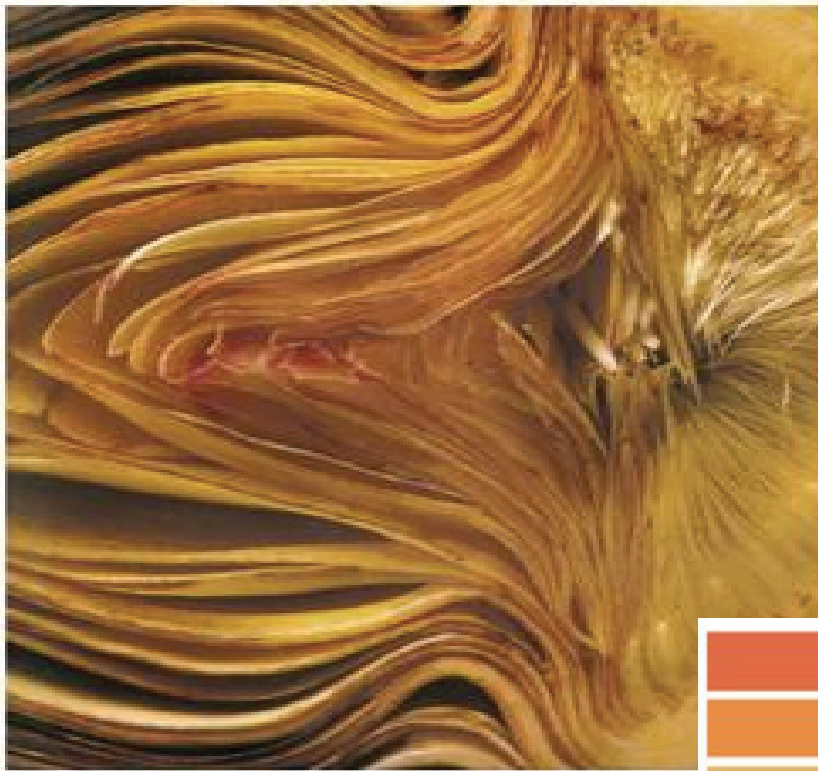

<도판26>



골드 계열은 사막의 모래가 태양에 빛이 반사되는 것에서 영감을 얻었다. 오렌지와 다양한 느낌의 골드가 모든 계열에서 특별한 가치를 주는 포인트 칼라로 제안되었다.

미색과 옐로우 톤의 단정하고 조용한 공간에 골드와 오렌지를 매치시켜, 같은 계열 안에서 신선한 느낌의 포인트 칼라로 제안을 하면서, 공간의 강약을 주는 세련된 느낌의 칼라 매치를 표현하였다.

2012 TREND

2012년도의 트렌드는 전망은 보다 현실 적으로 변한 사람들에게 그 사물의 기본구성에서 출발하여 꾸밈없는 솔직함으로 다가간다. 단순한 디자인으로 간단하게 보이지만, 그 안에는 많은 메시지와 기능을 담고 있다. 이처럼 나타내고자 하는 것을 가식 없이 드러내어 직접적으로 표현하고, 그 안의 구체적인 것을 보여 주고자 한다.

이러한 흐름 속에서 French modern 과 Atlantis라는 테마가 나타난다.

French modern

모던 프렌치의 감성은 현대적인 경향과 구시대의 건축양식이 서로 대등하게 나타난다.



클래식한 엔틱 풍의 컬러를 입히거나 물건을 제작하는 방식 등이 새롭고 과감한 표현 방식으로 나타났다.

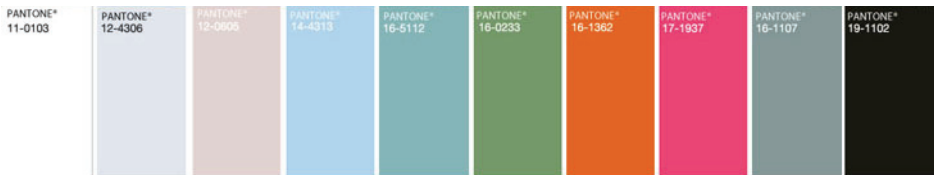

<도판29>

그럼으로써 우리는 오래되거나 새롭게 표현된 것들이 함께 어우러지며 나타나는 시너지 효과와 평화로움을 발견하게 된다.

Atlantis

우리는 에게 해를 방황하면서 잔잔한 물결과 그리스 감성을 닮은 패턴들에 몰두한다.



<도판30>



<도판31>

바다를 연상하게 하는 블루, 바다에서 보여 지는 투명한 그린, 빛이 반사하여 굴절되어 비춰지는 옐로우 컬러가 산뜻하면서도 강렬하고 풍부한 느낌으로 보여 진다.



<도판32>



<도판33>

해변 가로 밀려들어와 색이 바란 갈대, 나무처럼 소재들은 새롭게 배열되어 새 옷을 입은 바다를 창조하는데 사용된다.



<도판34>

린넨은 밝은 여름날 시원한 바람과 잘 어울려져 선보인다.

『 2012년도 칼라 레인지 트렌드 전망 』

<RED>

Inspiration

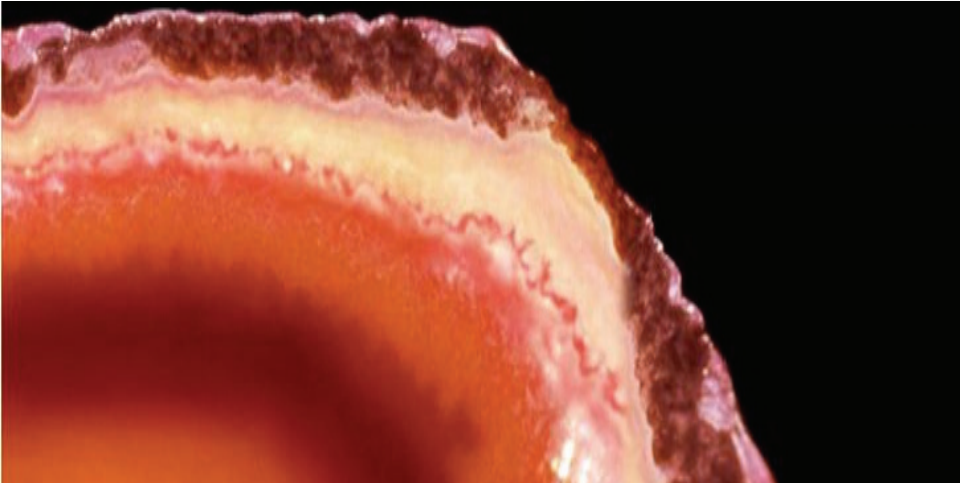

<도판35>

Color



레드는 엘로우의 영향을 받은 레드 오렌지가 주요하며, 2011 S/S에 포진 했던 스킨 핑크(Skin Pink) 와 브릭 코랄(Brick Coral)이 줄어들고 대신 레드에서 버간디(Burgundy)로 넘어가, 블랙을 대체하는 딥 톤을 형성한다.

레드에서는 전체적으로 칼라들이 그레이와 블랙이 섞여진 다운된 칼라들이 보여 진다.

<YELLOW>

Inspiration

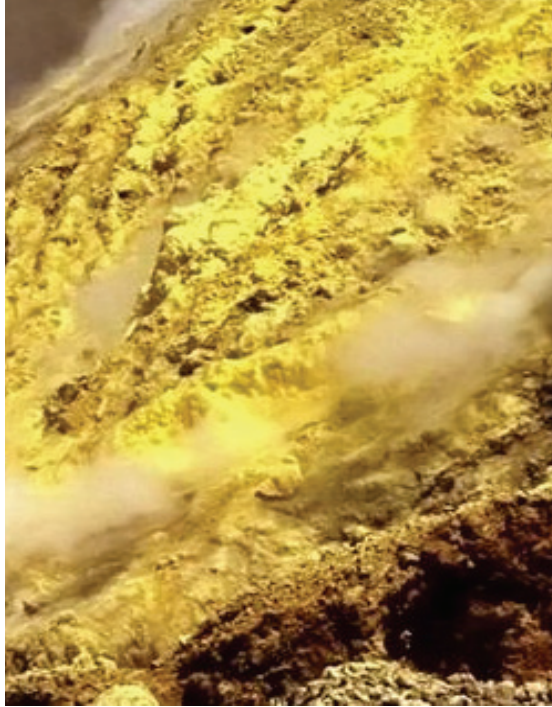

<도판36>

Color



옐로우 자체로 중요하게 쓰이지는 않지만, 2012 S/S 시즌 전체 레인지에 전반적으로 영향을 미치게 되고, 특히 주변 칼라 레드, 그린에 많은 영향을 준다.

<GREEN>

Inspiration



<도판37>

Color



그린은 자연의 본질과 색을 가장 원초적으로 담아 도시속의 화려함과 절충 시키는 그린 레인지를 보여주는데, 지난 시즌 레트로(Retro) 뉘앙스의 가벼운 레몬 그린과 민트 그린의 감소되고, 본연의 그린의 중요해진다.

<BLUE>

Inspiration

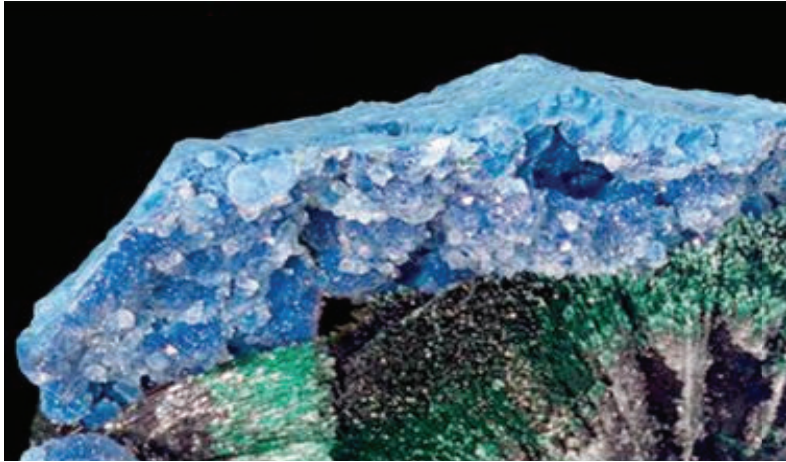

<도판38>

Color



블루의 성향이 섞인 그린 레인지가 나타나며, 천연의 자연 그린색이 부각되어져 본연의 색을 보여준다. 블루는 땅속 깊은 곳에서 독소를 품고 있는 듯 강렬한 청량가을 가진 레인지가 보여 진다.

전체적으로 바이올렛 기운이 많이 줄어들고 역시 엘로우의 영향으로 텀 블루(Teal Blue) 계열까지도 포함하여 다양한 블루가 보여 진다.

블루에서는 여러 칼라 레인지의 영향을 받아서 다양한 칼라 감을 보여 주었고, 전체적으로 안정적인 칼라들이 많이 보여 진다.

<PURPLE>

Inspiration



<도판39>

Color

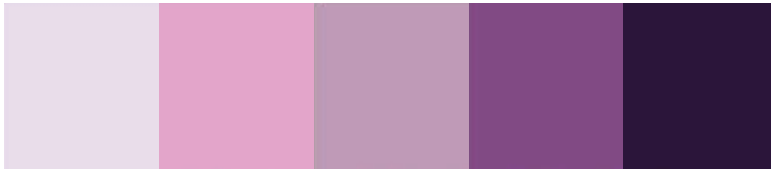

전체적으로 퍼플은 신비한 칼라로 해석되고 있는데, 11SS에 비해서 줄어들고, 이번 퍼플은 포인트 범위와 장식 요소의 칼라로 사용 되어진다.

<GOLD>

Inspiration



<도판40>

Color



금을 채석하기 전 다른 이물질들과 섞여 보이는 러스틱(Rustic)한 골드 레인지를 제시한다. 오렌지 뉘앙스를 포함하여 밝고 라이트하게 보여 졌던 2011 S/S에 비해 2012 S/S에서의 골드는 아주 많은 색감을 담고 있다. 레드 뉘앙스가 많은 브론즈 골드까지 더해져 깊이 감 있게 자리 잡게 된다.

<MONO>

Inspiration



<도판41>

Color

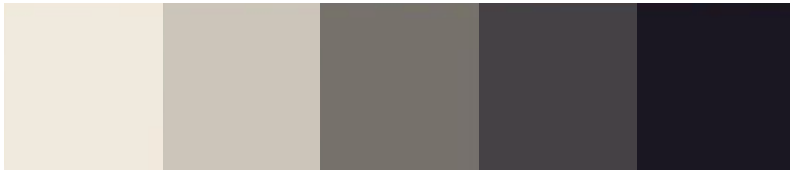

블루의 영향을 받아 전반적으로 시원한 느낌으로 사용되는 2012 S/S 모노 레인지를 보여 준다.

앞에서 본 바와 같이 2011/2012 트렌드의 흐름은 전체적으로 단순한 디자인의 형태를 가지고 있지만 자세히 들여다보면 다양한 기능과 디테일이 담겨있다.

이것은 주변 환경에 무언가를 덧붙여서 기능을 더하는 것이 아니라 그 자체에 기능을 실어 군더더기 없는 디자인을 만든다. 불필요한 장식을 배제하고 유용한 정보를 명확하게 표현함으로 간결하고 호소력 있게 제품을 표현 한다.

또한, 칼라는 우리가 생각하는 편견속의 자연의 컬러가 아닌, 극적인 반전을 보여주는 아이러니컬한 컬러들의 의외성이 새로운 칼라들을 제안한다. 이는 순수한 광물이나 자연물질들이 있는 그대로의 모습에서 영감을 얻은 칼라이다. 특히 이번 칼라들은 원색이 아닌 다른 칼라들이 혼합되어져 있고, 화이트 감이 섞인 탁한 칼라들이 보여 진다.

이에 본 연구자는 이번 연구에서 2012년 트렌드를 반영하여 모던한 감성에 도시와 자연의 조화가 주는 칼라를 적용하여 이번 작업을 표현 하고자 한다.

군더더기 없이 모티브들의 디자인이지만, 칼라에서의 자연 느낌을 매치시켜 차가운 모던이 아닌 편안하고 안락한 디자인을 보여주고자 한다. 단순한 모티브들로 보이지만, 그 안에 많은 메시지와 기능을 담고 있는 현실적이고 솔직한 디자인을 제안하고자한다.

이런 단정한 모티브에 칼라에서 편안한 느낌을 주어 자연의 느낌을 표현함으로써, 휴식 할 수 있는 편안한 공간에 적합한 침구류 텍스타일 디자인을 하고자 한다.

2) 작품 제작 및 분석

현대 사회 주거공간에서의 침실은 이제 단순한 수면을 취하는 공간에서 한정 지은 단계에서 벗어나 휴식 공간으로써 중요한 의미를 가진다. 신체적·정신적으로 휴식으로 충족시킬 수 있는 공간인 침실의 점유 촉감과 시각적 다양한 표현을 통해 그에 부합되는 다양한 디자인 방향을 제시하고 상품화 하고자 한다.

2012 트렌드를 칼라는 전체적으로 밝고 부드러운 칼라가 증가 하였다. 중간 톤이 지난 시즌에 비해 늘어난 것이 특징으로 나타나고, 여러 가지 형태의 메탈감이 강조 된다.

이번 작업에서의 칼라는 자연적인 느낌과 도시 풍경의 칼라들이 서로 섞이면서 나타나는 새로운 모습을 표현 하고자한다.

그 중에서 그린 계열(green range)을 인공적인 민트 그린(mint green)과 라임 그린(lime green)이 부각된다.

정적인 공간에 골드(gold)와 오렌지(orange)를 포인트로 사용함으로써 색다른 포인트 효과를 준다. 이러한 조합은 도심 속에 신선한 느낌의 칼라로 재해석하여 적용 되었다.

낮의 도시 풍경에선 건물의 외벽 구조와 일률적으로 나열된 아파트 건물에서 보이는 반복적 형태들을 모티브의 반복과 직선적 형태로 재구성 하였다.

밤의 도시 풍경에 수많은 건물에서 뿜어져 나오는 건물들의 조명과 한강 대교 위의 가로등 불빛과 정신없이 나열된 자동차 불빛의 겹침에서 유기적 형태의 겹침과 반복으로 모던하고 밀도 있는 형태로 재구성 하였다.

[작품1] ANGIRO

Design concept	
Inspiration <도판 42,43>	
	
concept	
<p>일률적인 모양의 도시 건물 유리창의 네모난 모티브를 형상화하였다. 똑같은 모티브들의 반복을 하나하나 다른 텍스처어로 표현하였다. 큰 흐름에서 칼라를 잡아 줌으로써, 단조로운 모티브의 나열을 보완해 주었다.</p>	
Color	<p>골드와 실버 두 가지 칼라로 구성 되어있다. 메탈사를 섞어서 시직 함으로써, 펄 칼라를 전체적 포인트를 주어 광택감 있는 흐름을 주었다.</p>
Style	<p>이불 : 8cm 스티치 난지 / 베개 : 5cm 스티치 난지</p>
Fabric	<p>메인 : 폴리 자가드 (67" polyester) 코디 : 날염 프린트 (63" 60수 satin cotton)</p>
Target	<p>40대-50대 전·후반으로 예산을 중점 타겟.</p>

Pattern

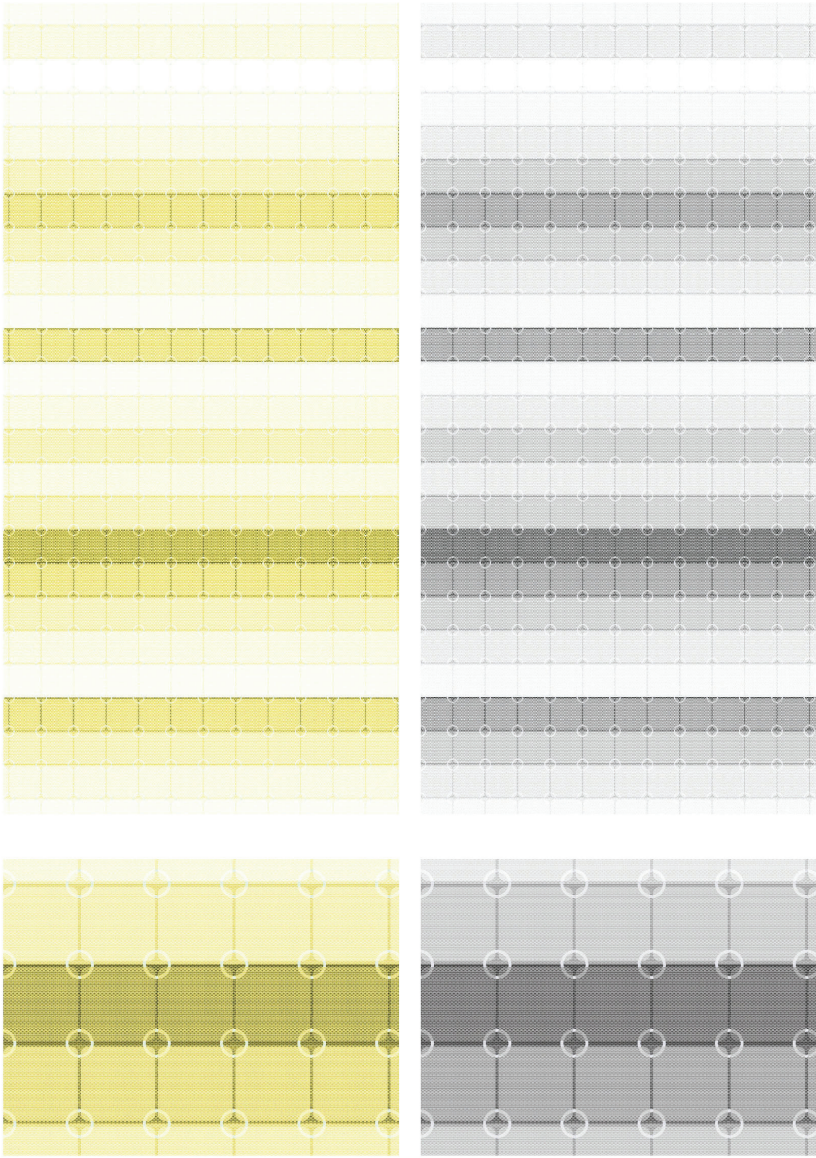

작업 지시서

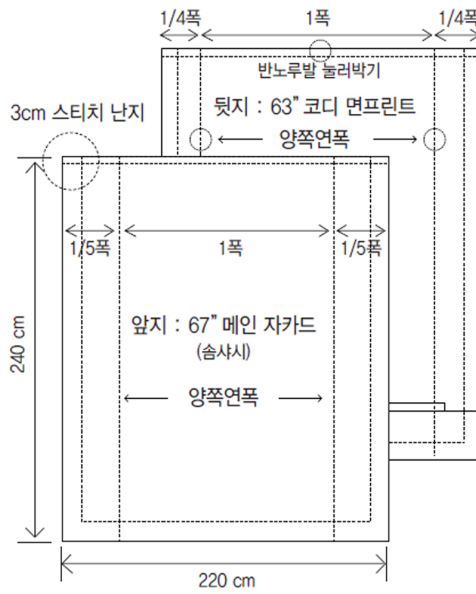

이중 난지 이불 Q

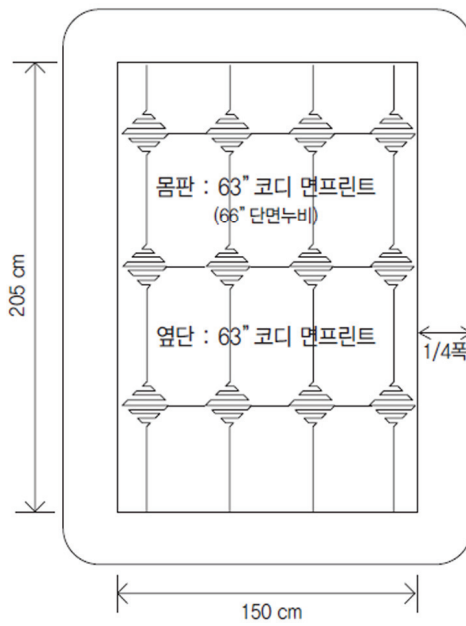

매트 커버 Q

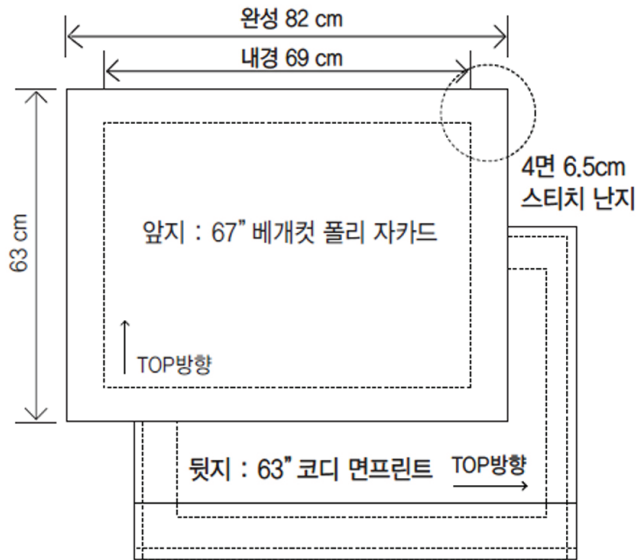

베개 D

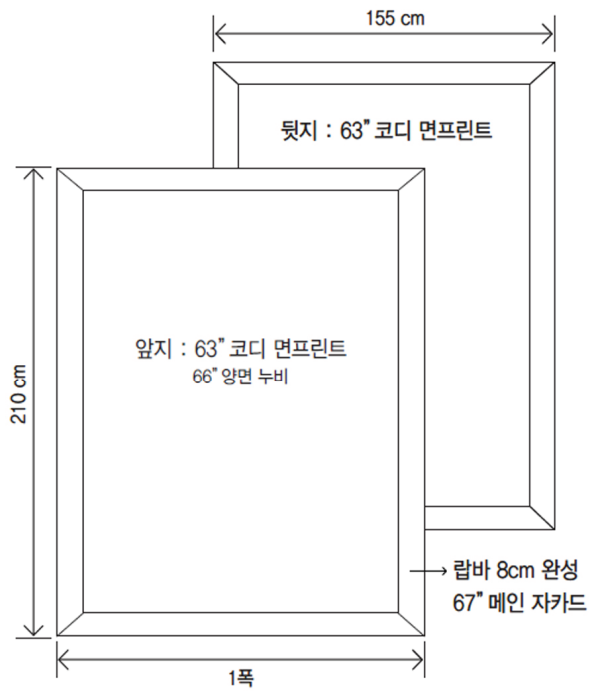

패드 Q

[작품1] ANGIRO



재료&기법 : polyester, 메탈사, 면 60수 satin¹⁵⁾ / 자카드, 날염프린트

구성 : 매카 세트(이불Q+베개D*2+매트커버Q+패드Q)

15) 면 60수 satin - 표면이 매끄럽고 부드러운 원단으로 흔히 '공단'이라고 한다.
느낌이 부드럽고 광택이 있어 주로 고급 침구류 또는 호텔 침구에 많이 사용하는 원단.

[작품2] MATINE

Design concept	
Inspiration <도판 44,45>	
	
concept	
<p>회색 외벽 건물과 유리에 비치는 빛의 표면에서 영감을 얻었다. 시멘트로 이루어진 고층 빌딩과 수많은 창문들이 햇빛을 받아 표면에 비치는 광택효과를 표현하고, 네모속의 규칙적 형태를 나열하여 표현하였다. 높은 건물의 형상을 효과적으로 보여주기 위하여 전장 자카드로 패턴을 표현하여 건물의 높고 긴 느낌을 주었다.</p>	
Color	반복적인 네모와 직선들이 딱딱한 모티브를 그레이와 화이트로 시직하여 건물의 외벽을 표현 하였으며, 빛에 반사되는 모습을 표현하기 위하여 메탈 사를 섞어 그 효과를 더했다.
Style	이불 : 10cm 스티치 난지 / 베개 : 6.5cm 스티치 난지
Fabric	메인 : 폴리 자가드 (67" polyester) 코디 : 날염 프린트 (63" 60수 satin cotton)
Target	30대-40대 전·후반으로 예산을 중점 타겟.

Pattern

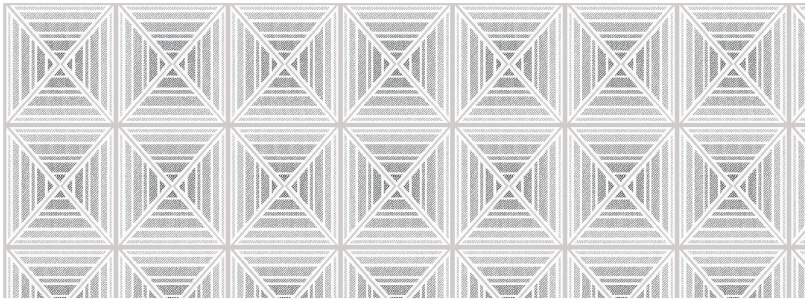
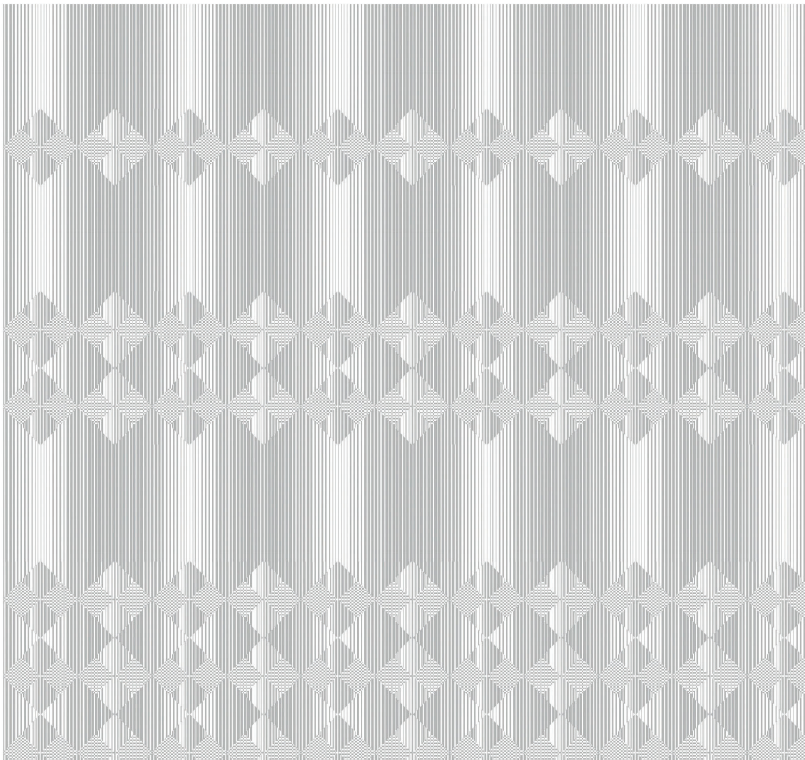

작업 지시서

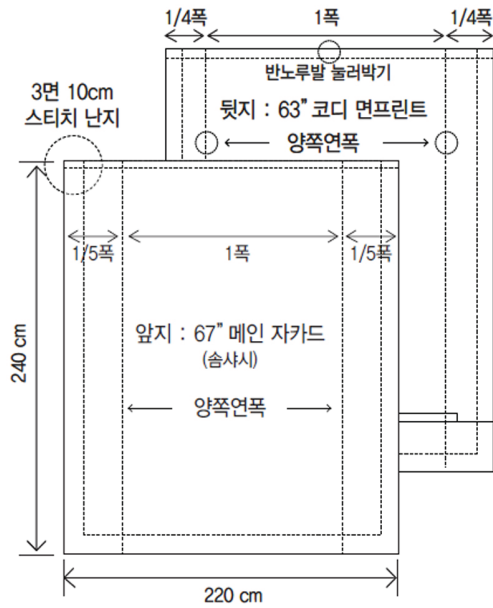

10cm 스티치 난지 이중 이불 Q

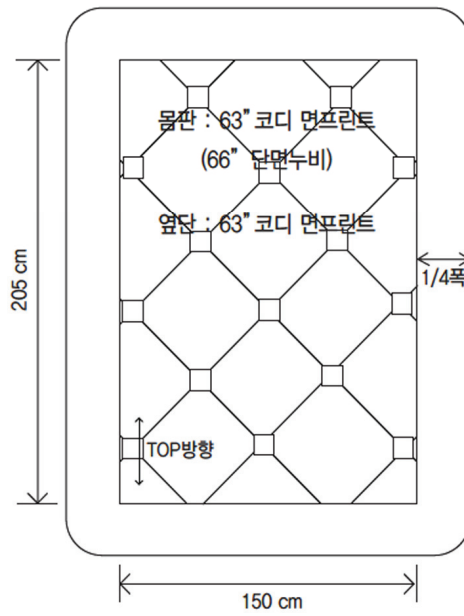

매트 커버 Q

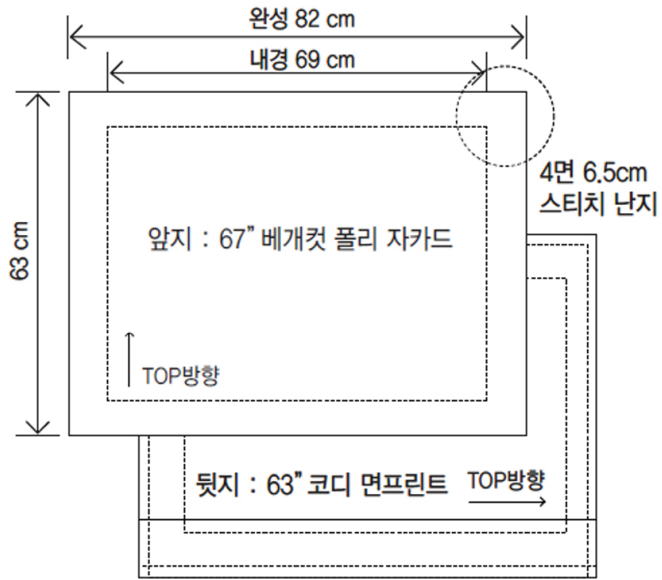

숨 사시 스티치 난지 베개 D

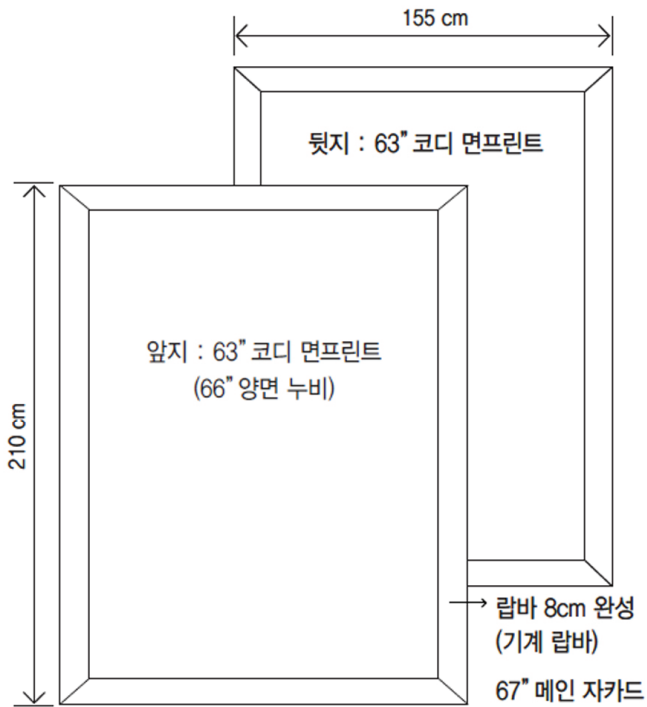

패드 Q

[작품2] MATINE



재료&기법 : polyester, 메탈사, 면 60수 satin / 자카드, 날염프린트

구성 : 매카 세트(이불Q+베개D*2+매트커버Q+패드Q)

[작품3] PILICS

Design concept	
Inspiration <도판 46,47>	
	
concept	
<p>고층 건물들 사이에 서서 하늘을 올려다 볼 때, 수많은 창문에 하늘이 비쳐져 있는 것으로부터 영감을 얻었다. 이것을 작은 네모로 형상화 하여 스트라이프를 구성하였다.</p> <p>스트라이프 위에 작은 네모로 나누어 패턴화하면서 리듬감을 주었다.</p>	
Color	자연적인 느낌과 도시적 풍경을 그린 계열을 적용하였다. 빛에 반사되는 것은 실버 필을 올려 효과를 보여주었다. 세련된 도시의 풍경을 표현하고 하였다.
Style	이불 : 민둥 / 베개 : 민둥
Fabric	메인 : 날염 프린트 (63" 40수 twill cotton) 코디 : 날염 프린트 (63" 40수 twill cotton)
Target	10대-20대 전·후반으로 싱글을 중점 타겟.

Pattern

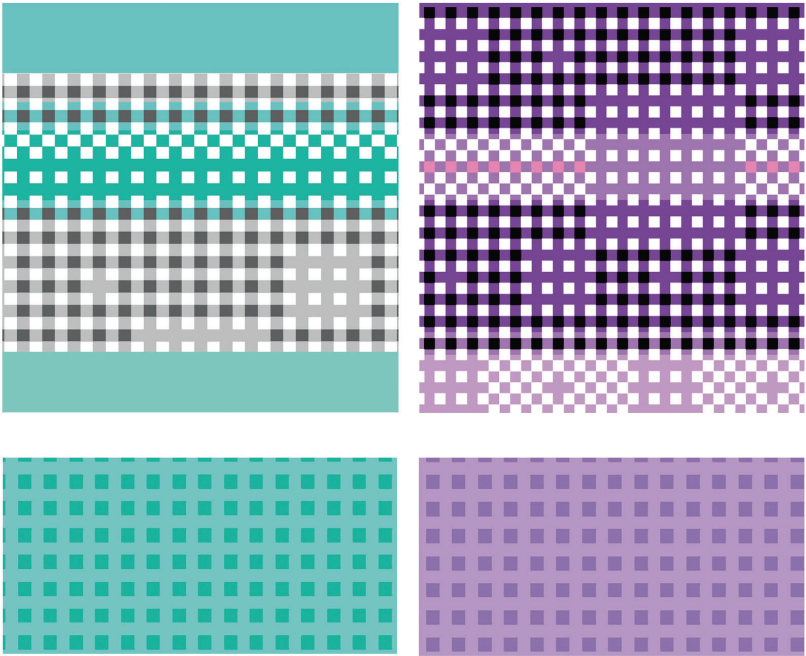

작업 지시서

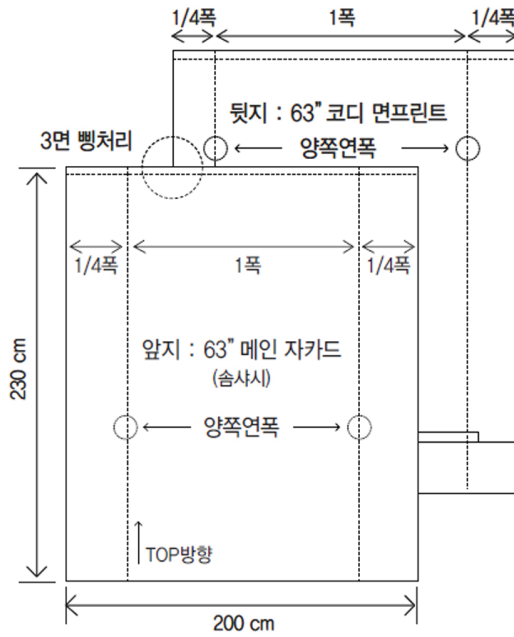

민둥 이중 이불 Q

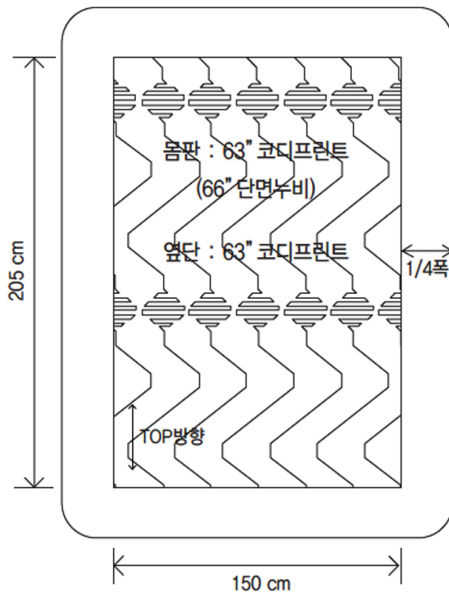

매트 커버 Q

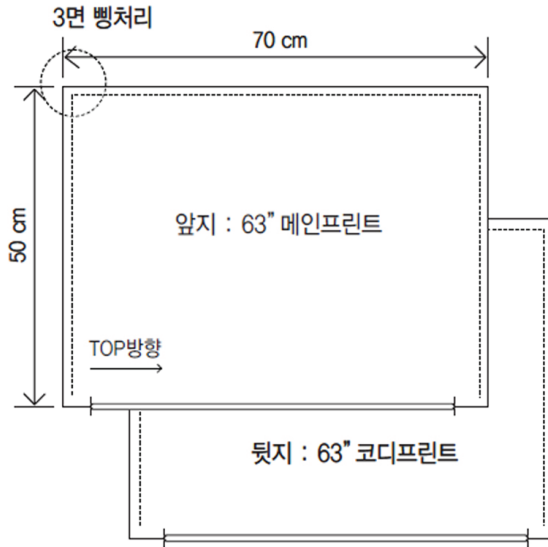

민둥 베개 D

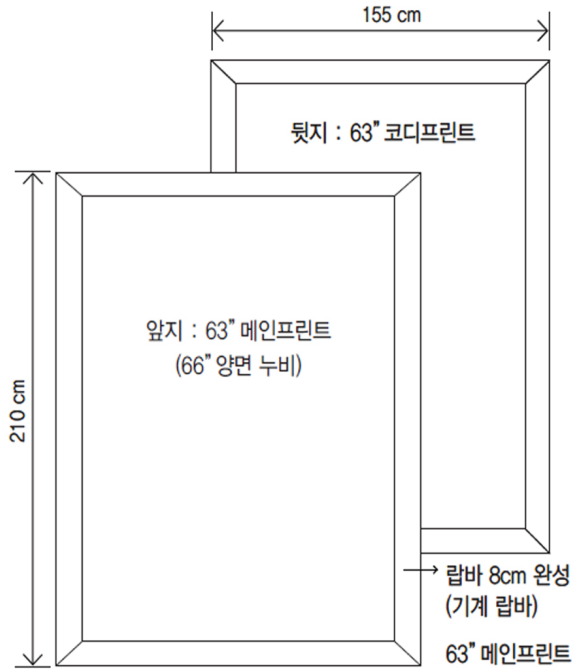

패드 Q

[작품3] PILICS



재료&기법 : 면 40수 twill¹⁶⁾ / 날염프린트

구성 : 매카 세트(이불Q+베개D*2+매트커버Q+패드Q)

16) 면 40수 twill - 트월은 사선으로 무늬가 생기도록 직조한 원단으로 일반 평직 면 직물과 달리 은은한 광택이 나고 감촉이 부드러워서 홈패션에서 가장 많이 사용되는 원단이다.

[작품4] TO-TO

Design concept	
Inspiration <도판 48, 49>	
	
concept	
<p>도시의 일률적인 모양의 아파트 건물과 그 안에 네모난 창문에서 영감을 얻었다. 커다란 사각의 틀 안에 또 다른 사각형으로 나누어져 있는 면의 분할에서 영감을 얻었다.</p> <p>정형화된 사각형 모양 안에서 새로운 형태의 체크 패턴을 디자인 하였다.</p>	
Color	민트와 분홍으로 두 가지 트렌드의 메인 칼라로 잡아 주었다. 큰 틀은 그레이의 격자 스트라이프를 겹치게 하여 정돈되고 일률적인 모티브를 보여준다.
Style	이불 : 민둥 / 베개 : 민둥
Fabric	메인 : 날염 프린트 (63" 초 극세사 polyester 100%) 코디 : 날염 프린트 (63" 초 극세사 polyester 100%)
Target	10대-20대 전·후반으로 싱글을 중점 타겟.

Pattern

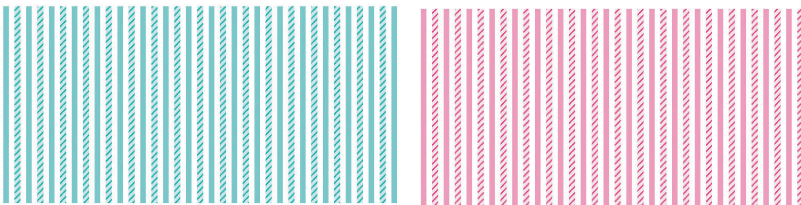
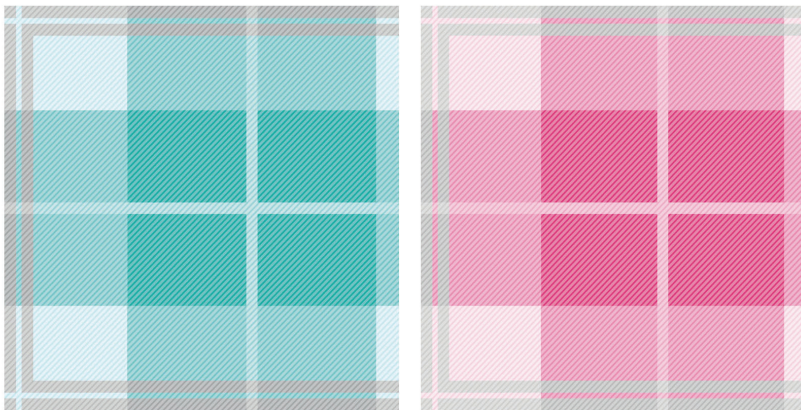

작업 지시서

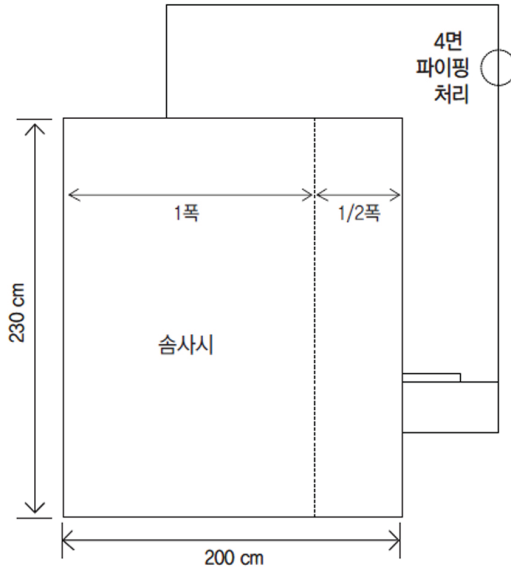

민등 이중 이불 Q

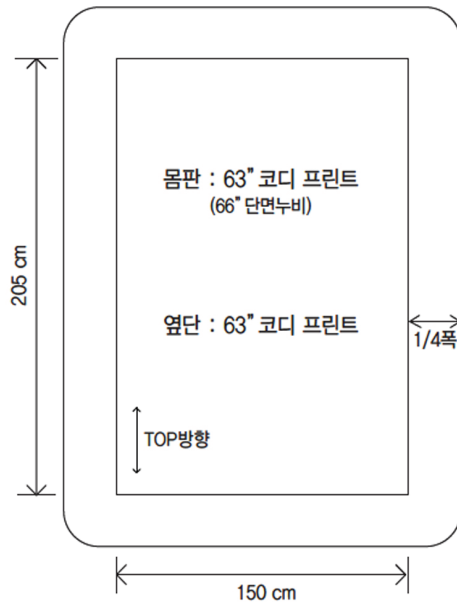

매트 커버 Q

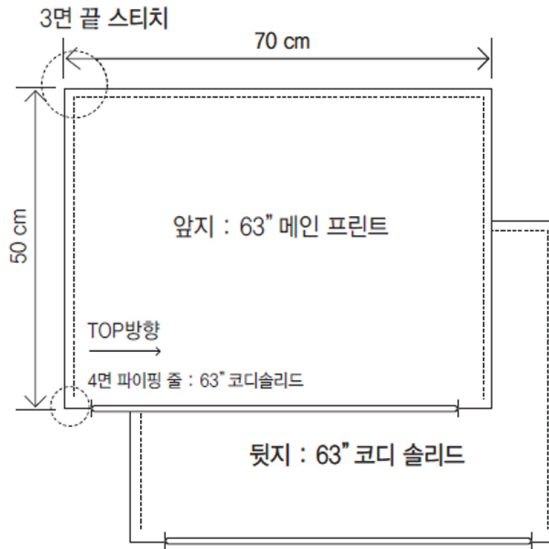

민둥 베개 D

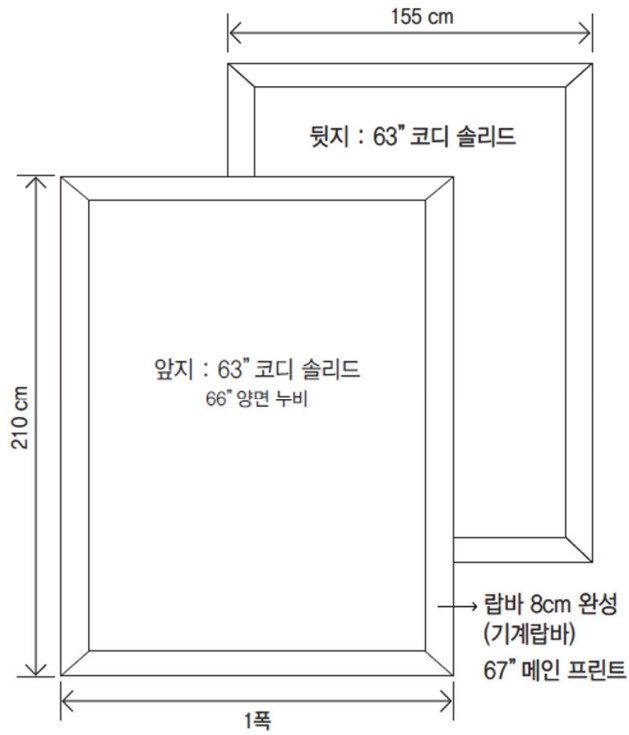

패드 Q

[작품4] TO-TO



재료&기법 : 초 극세사 polyester / 날염프린트

구성 : 매카 세트(이불Q+베개D*2+매트커버Q+패드Q)

[작품5] ANDRY

Design concept	
Inspiration <도판 50, 51>	
	
concept	
<p>한강의 대교 위 빛나는 불빛이 퍼져나가는 것이 마치 원의 형태로 보이는 것에서 영감을 얻었다.</p> <p>원의 모티브를 단순한 모양의 꽃으로 형상화 하여 모던한 패턴으로 디자인하였다.</p>	
Color	전체적인 모티브를 원으로 표현하고 그레이 칼라로 큰 흐름의 칼라를 적용하였다. 오렌지와 핑크, 블루와 엘로우 그린으로 심플한 꽃 모양의 불빛을 표현하였다.
Style	이불 : 3cm 스티치 난지 / 베개 : 3cm 스티지 난지
Fabric	메인 : 날염 프린트 (63" 60수 satin cotton / FLU-X 가공) 코디 : 날염 프린트 (63" 60수 satin cotton / FLU-X 가공)
Target	20대-30대 전·후반으로 혼수와 본인을 겸한 타겟.

Pattern

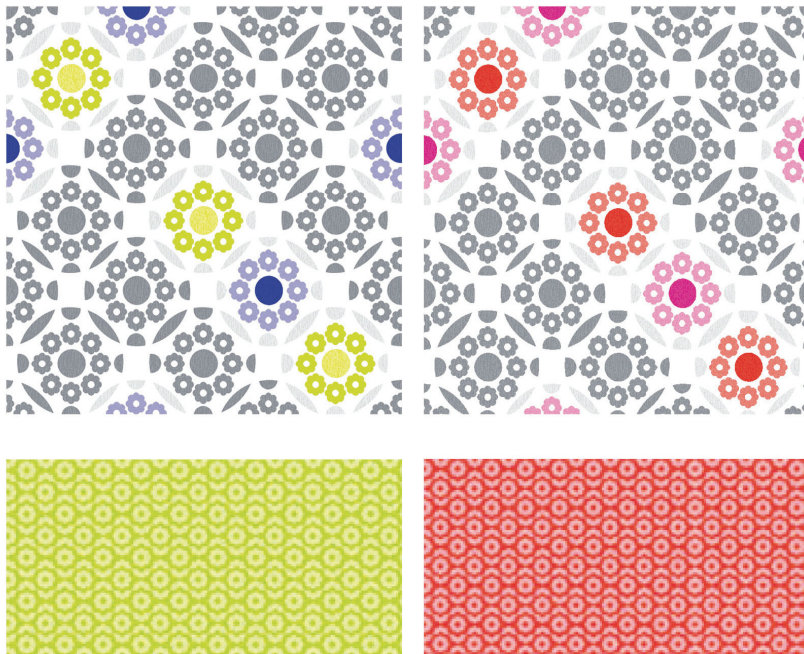

작업 지시서

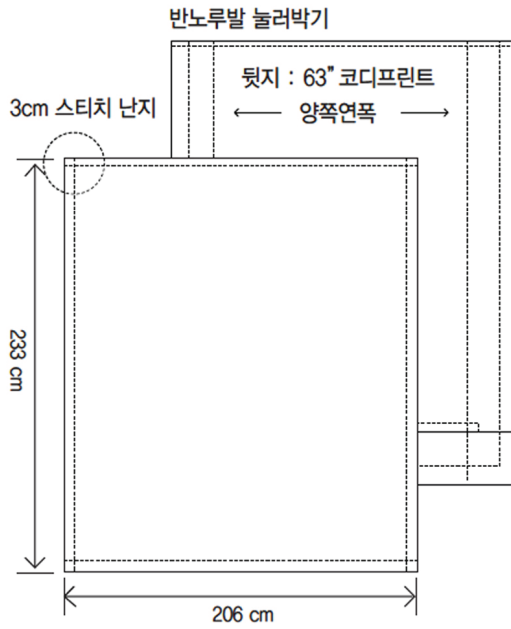

3cm 스티치 난지 이중 이불 Q

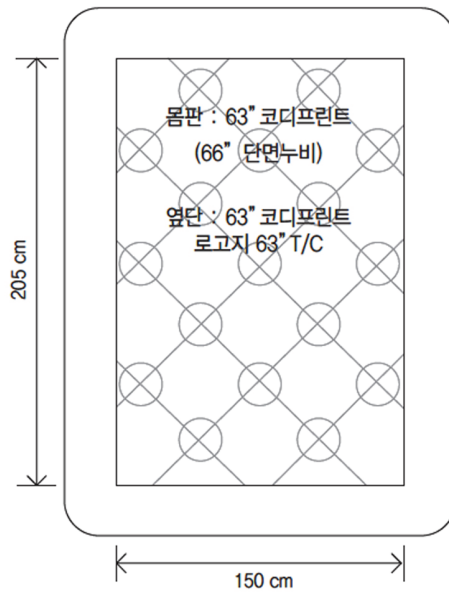

매트 커버 Q

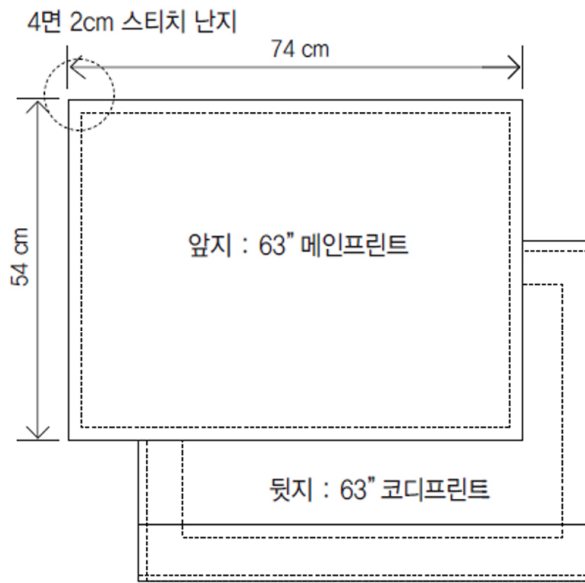

3cm 스티치 홀겹 베개 D

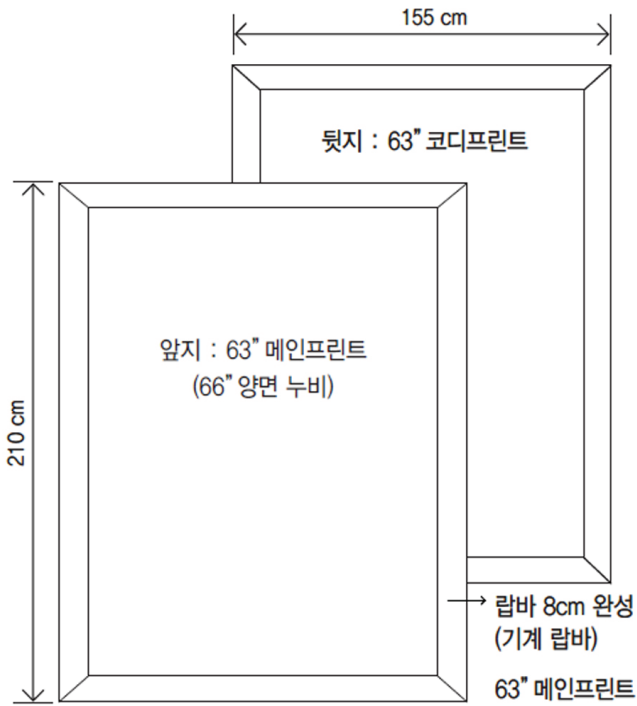

패드 Q

[작품5] ANDRY



재료&기법 : 면 60수 satin (FLU-X 가공¹⁷⁾) / 날염프린트

구성 : 매카 세트(이불Q+베개D*2+매트커버Q+패드Q)

17) FLU-X 가공 - 향균 가공 처리

[작품6] MAZZORY

Design concept	
Inspiration <도판 52, 53>	
	
concept	
<p>밤의 도시 속에서 가로등과 건물들의 불빛에서 영감을 얻었다. 수많은 불빛의 겹침을 가는 선과 원의 겹침으로 표현하였다.</p> <p>복잡한 현실 속의 구조적인 모습과 인위적으로 정렬된 모습을 표현하고자 하였다.</p>	
Color	민트와 분홍으로 두 가지 트렌드의 메인 칼라로 적용하였다. 큰 틀은 그레이의 격자 스트라이프를 겹치게 하여 정돈되고 일률적인 모티브를 보여준다.
Style	이불 : 민둥 / 베개 : 민둥
Fabric	메인 : 날염 프린트 (63" 60수 satin cotton) 코디 : 날염 프린트 (63" 60수 satin cotton)
Target	10대-20대 전·후반으로 싱글을 중점 타겟.

Pattern

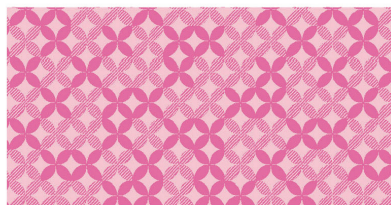
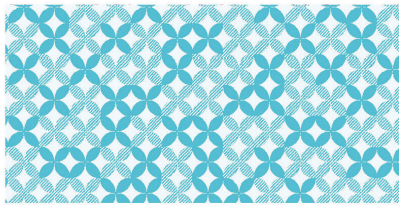
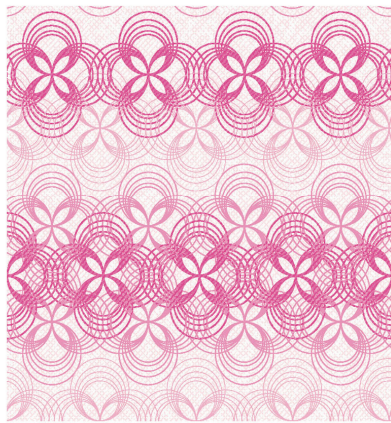
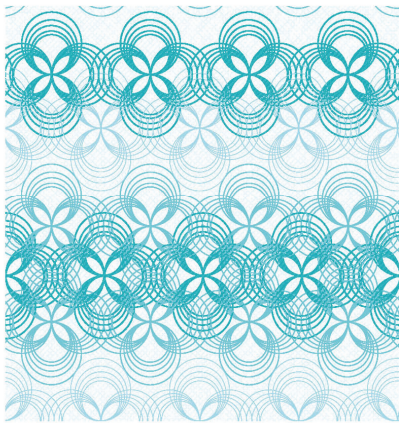

작업 지시서

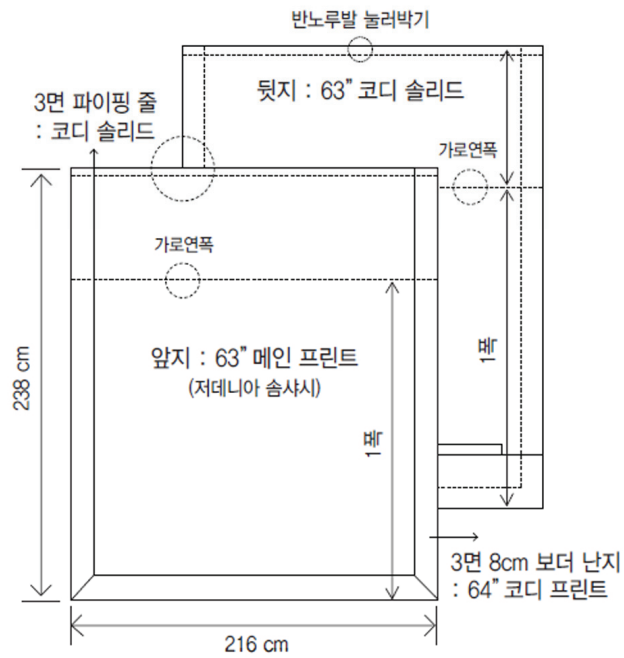

랍바 난지 이중 이불 Q

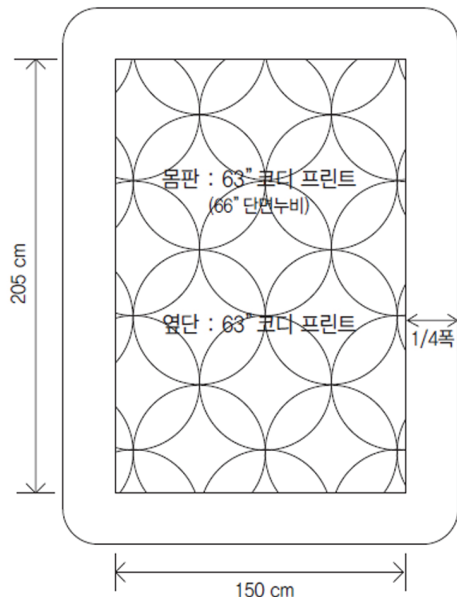

매트 커버 Q

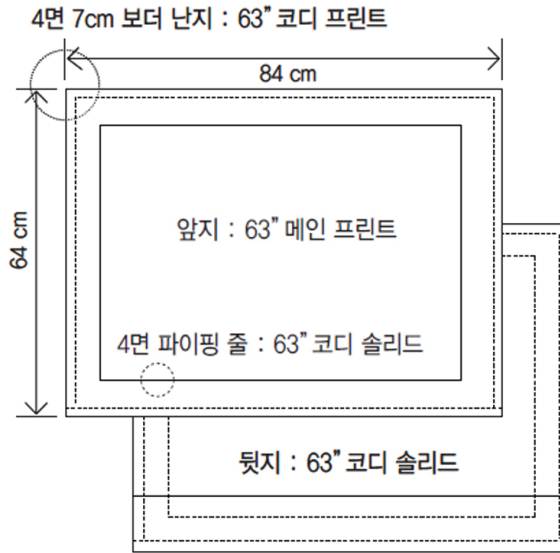

랍바 난지 홀접 베개 D

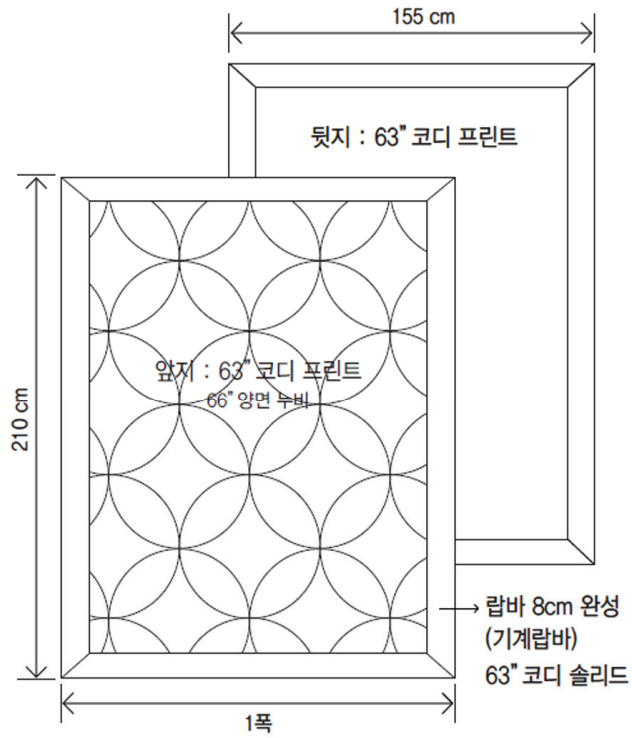

패드 Q

[작품6] MAZZORY



재료&기법 : 면 60수 satin / 날염프린트

구성 : 매카 세트(이불Q+베개D*2+매트커버Q+패드Q)

[작품7] HOWARD

Design concept	
Inspiration <도판 54>	
	
concept	
<p>밤의 화려한 도심의 조명들, 그 빛들은形形色색의 원들로 구성되어 보인다. 어떠한 규칙이 없는 듯 보여도, 그 속에 무심한 듯 배열의 규칙을 보여주며 불빛의 조각들이 나열 되어서 표현되어 진다.</p> <p>원의 형태 속에 작은 원의 모티브로 디테일한 빛의 퍼짐을 표현하고자 하였다.</p>	
Color	같은 칼라의 무드에서만 보여주는 것이 아니라, 중간에 보색과의 상관성을 넣어 줌으로써 지루해 보이지 않는다. 빛이 빛나는 느낌은 펄을 올려 주어 보여주었다.
Style	이불 : 민둥 / 베개 : 민둥
Fabric	메인 : 날염 프린트 (63" 40수 twil cotton) 코디 : 날염 프린트 (63" 40수 twil cotton)
Target	10대-20대 전·후반으로 싱글을 중점 타겟.

Pattern

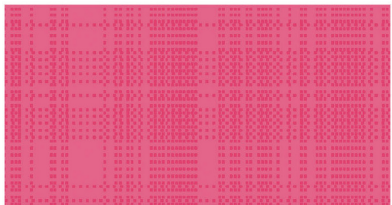
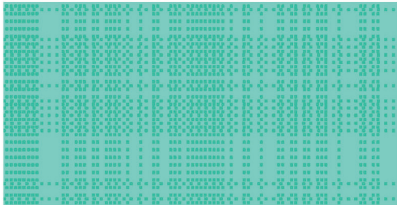
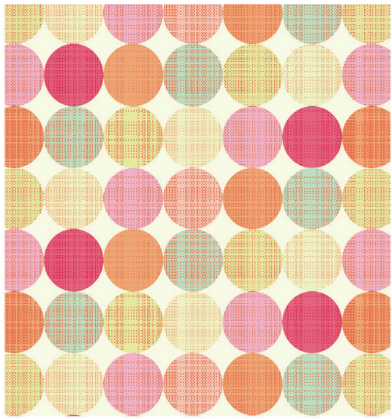
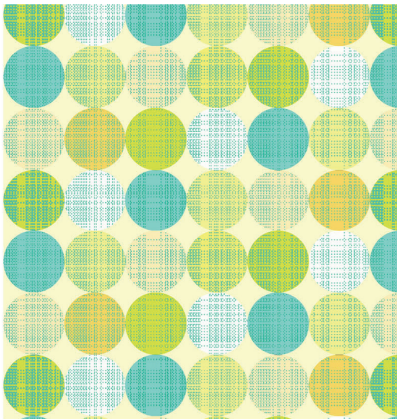

작업 지시서

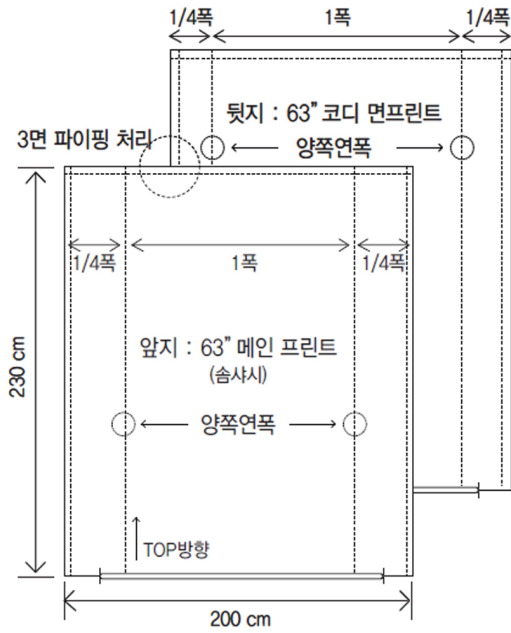

민등 이중 이불 Q

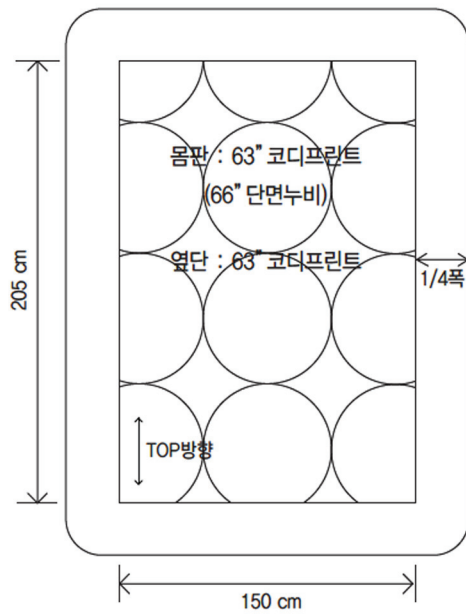

매트 커버 Q

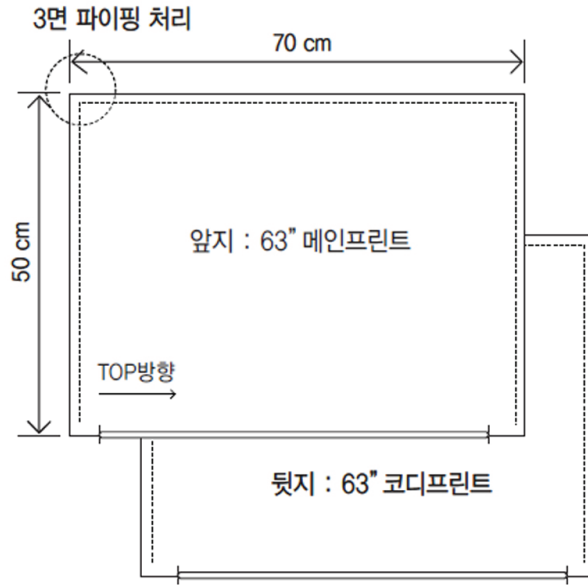

민둥 베개 D

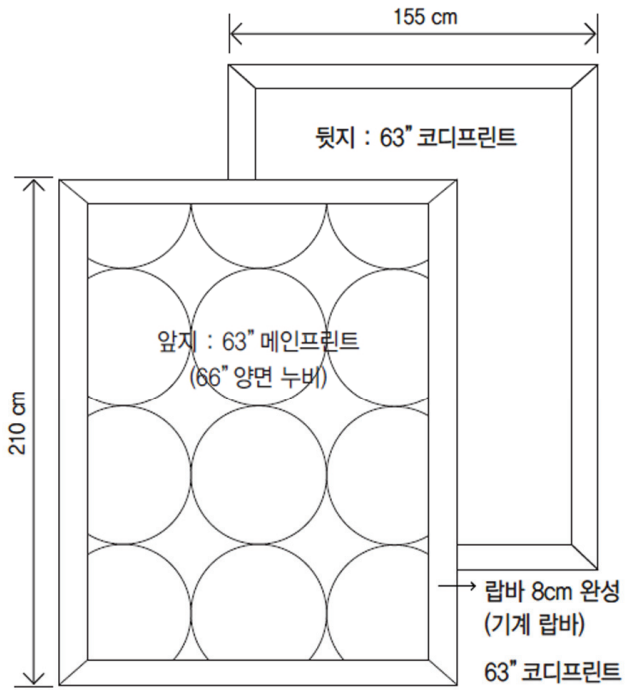

패드 Q

[작품7] HOWARD



재료&기법 : 면 40수 twill / 날염프린트

구성 : 매카 세트(이불Q+베개D*2+매트커버Q+패드Q)

Ⅲ. 결 론

경제가 발달하고 생활이 점점 풍요로워 지지만 현대인들의 생활은 각박해지는 현실에서 벗어나 휴식을 취하고 싶은 욕구가 늘어난다.

이와 동시에 개성과 칼라, 감성적 부분에 대한 요구가 점점 확대되어가고 있다.

이에 본 연구자는 현대인이 추구하는 휴식을 위한 새로운 침구 디자인을 개발하였다. 낮과 밤의 도시 이미지에서 영감을 얻었고, 칼라감과 감성적인 부분을 충족시키고자 적절한 소재와 접목시켜 텍스타일 디자인을 하였다.

자연적인 느낌과 도시 풍경에서 얻은 칼라들을 분석한 트렌드 칼라와 함께 재해석하여 적용하였다.

따라서 복잡한 사회 속의 휴식 공간인 침실을 새롭게 연출하기 위해 도심에서 보여 지는 건축물들을 모티브로 하여 새로운 디자인과 풍부한 색감을 적용시켜 편안함을 주는 감각적인 침구 디자인으로 상품화하여 개성 있는 침구 텍스타일 디자인을 제시하였다.

이로써, 정적인 하나의 공간을 휴식의 공간으로 가치 변화를 새롭게 재조명한 계기가 될 것이다.

더불어 현대 마케팅에 맞춘 텍스타일 디자인을 제시하여 제품으로 상업화함으로써, 현대 일상 속에서 휴식 공간 중의 하나인 침구 환경을 변화시킴에 일조할 것으로 예상된다. 또한, 나아가 항상 변화되는 트렌드에 맞추어 분석하면서 침실이라는 휴식공간을 현대인들의 기호에 만족 시킬 수 있는 디자인 개발이 계속 하고자한다.

참 고 문 헌

단행본 및 간행물

- 고필종 『도시환경과 개방공간디자인』 (미진사, 1999)
- 권용우, 변병설 『도시』 (아지북스, 2011)
- 그램 질로크 발터 『벤야민과 메트로 폴리스』 (효형, 2005)
- 김신희 『포토샵과 일러스트레이터를 이용한 텍스타일 디자인』 (교학연구사, 2009)
- 멜컴 마일스 『미술,공간,도시』 (학고재, 2000)
- 박소영 『컴퓨터 텍스타일 디자인-디지털 프린팅을 위한』 (교문사, 2002)
- 박혜신, 권민희, 강혜승, 차미영 『디지털 텍스타일 & 패션 디자인』 (청람,2010)
- 철학 아카데미 편집부 『공간과 도시의 의미들』 (소명 출판, 2004)
- 최병두 『도시 공간의 미로 속에서』 (한울 아카데미, 2009)
- 최영숙 『디지털 텍스타일 디자인』 (예학사, 2003)
- 인터패션플레닝 <http://www.ifp.co.kr>

학위 논문

- 김지나 『패션소재의 텍스타일 디자인에 나타난 컬러와 트렌드 제안 컬러와 비교 연구』 (덕성여자대학교 대학원 석사 논문, 2008)
- 노신정 『텍스타일 CAD system의 實用化에 關한 研究』 (대구가톨릭 대학교 패션 纖維 디자인 學科,2002)
- 우신애 『2000년 이후 사회문화 현상에 따른 디자인 트렌드가 홈 인테리어

- 어 페브릭에 미치는 영향』(한양대학교 대학원 석사학위 논문, 2009)
- 우준형 『도시 이미지 속의 공공 공간 계획에 관한 연구』(홍익대학교 대학원 석사학위 논문, 2008)
- 이은옥 『국내 텍스타일 디자인의 분류 유형에 관한 연구』(한국디자인문화학회지, 2007)
- 장미혜 『소비자 라이프 스타일 고려한 텍스타일 디자인 개발에 관한 연구』(홍익대학교 대학원 석사학위 논문, 1994)
- 정재연 『텍스타일 디자인에 관한 연구』(이화여자대학교 대학원 석사 학위 논문, 1990)
- 최정연 『추상표현에의한 디지털 텍스타일 프린팅 디자인』(이화여자대학교 디자인 대학원 석사 학위 논문, 2001)
- 한소원 『패션트렌드정보기획 프로세스의 체계화와 지원도구의 개발』(연세대학교 대학원 석사 학위 논문, 2003)

ABSTRACT

The Textile Design-Incorporating a City Image Motive

— Focusing on bedding pattern —

Kim, Ji Soo
Department of Crafts
The Graduate School
Sungshin Women's University

Seeking ease and comfort are humans' natural instincts. The evermore chaotic and complex society in today's world is especially in desperate need of physical and mental comfort.

Sleep provides such needed ease and comfort, and the bedroom we sleep in is a very important area. One third of a life is spent in bed sleeping.

A new-born baby sleeps all the time excluding time spend drinking milk. However, as the child grows and ages, the amount of sleeping decreases, and average adults sleep about 6~8hours each night.

Research shows sufficient sleep is not only beneficial for ones health, but it also helps with weight control, an increase in memory and healthier skin tone.

The importance of sleep has been proved by numerous research; it does not have to be questioned any more.

However, people nowadays experience lack of sleep or even insomnia due to over-sensitiveness and stress. A new design to change the overall atmosphere is needed for the bedroom for such people.

Therefore, I believe creating a new unique design that reflects the current trend while providing comfort in a bedroom is necessary.

Nowadays, many companies acknowledge the importance of design and consider it a marketing strategy. Modern day people have also developed a liking in technical, mechanical and aesthetic aspects as well, which proves the importance of design.

Also, the economic growth and flow of information in this rapidly changing world provides a physical diversity as well as an economic surplus.

In accordance to this situation, this investigation plans to create a design that incorporate patterns inspired by the city's scenery, while satisfying the needs of people by ensuring the ease and comfort of a bedroom while remaining trendy. Also, digital methods

will commercialize the product while allowing easier access for consumers.

Therefore, I would like to address and commercialize a new direction in textile design for bedding.